

106-1 社會個案工作「學習歷程檔案檢核表」

姓名	鄭宜庭	班級	社工 2A
學號	BD1053011	組別	第八組

一、個案作業列表：

項目	是否繳交
社會新聞討論紀錄(小組)	V
課堂討論單	V
名詞解釋(面質、重新建構)	V
剪報評析	V
家系圖(訪談)	V
分組報告簡報檔	V
社工員的故事(讀書心得)	V
家庭水族箱	V
安全評估表	V

二、個案反思作業列表：

項目	是否繳交
第一次個案反思心得(09/19)	V
第二次個案反思心得(09/26)	V
第三次個案反思心得(10/03)	V
第四次個案反思心得(10/17)	V
第五次個案反思心得(10/24)	V
第六次個案反思心得(10/31)	V
第七次個案反思心得(11/07)	V
第八次個案反思心得(11/14)	V
第九次個案反思心得(Zuvio)	V
第十次個案反思心得(11/28)	V
第十一次個案反思心得(12/05)	V
第十二次個案反思心得(12/19)	V
第十三次個案反思心得(01/02)	V

三、個案記錄表列表：(世界高中 4 次、兒福服務 4 次以上)

項目	是否繳交
第一次個案記錄表(10/20)	V
第二次個案記錄表(10/27)	V
第三次個案記錄表(11/03)	V
第四次個案記錄表(11/10)	V
第五次個案紀錄表(11/17)	V

第六次個案紀錄表(11/24)	V
第七次個案紀錄表(12/01)	V
第八次個案紀錄表(12/08)	V
第九次個案紀錄表(12/15)	V
第十次個案紀錄表(12/22)	V
第十一次個案紀錄表(12/29)	V
第十二次個案紀錄表(01/05)	V

※學習歷程檔案是同學們在這門課的成果展現，也是老師期末評分重要的依據，所以請同學務必用心準備喔~~~

玄奘大學 106 學年度第 1 學期反思寫作

社會個案工作

學習歷程檔案



學生姓名	鄭宜庭		
學校系級	社工 2A	學號	BD1053011
主授教師	張貴傑		

中華民國 107 年 01 月 08 日

社會個案工作學習檔案

目次

- 一、課程授課大綱
- 二、學習檔案自評
- 三、學習檔案家人評論
- 四、學習檔案同學互評
- 五、所有反思日誌
- 六、讀書心得
- 七、簡報評析
- 八、個案紀錄
- 九、小組報告資料
- 十、其他資料

玄奘大學 106 學年度第一學期
社會個案工作 授課大綱

➤ 課程基本資料：

開課班級	社工二 A
授課教師	張貴傑
e-mail	cgcjieff@gmail.com
電話	03-5302255-5624/2130
研究室	L624
Office time	(請事先跟教學助理預約)
臉書社團	<u>請自行搜尋【玄大 106-1 社會個案工作學習社團】</u>
教學助理	<u>吳旻錡、陳宛妤、葉家傑、林和順、陳政廷</u>
上課教室	L537, 538
上課時間	每週二上午 08:30-11:15

➤ 授課目的：

社會個案工作是社會工作的實務基礎，也是社工發展的源流。因此，在社會工作專業教育中，社會個案工作是不可或缺的科目，且需隨這社會變遷，不斷調整其工作價值觀及知能的一門學科。本課程將以課堂討論、小組報告及閱讀教科書、反思性寫作的方式來協助學生：

1. 瞭解個案工作的定義與模式
2. 了解個案工作的流程和運用技巧
3. 有能力評估和分析特定族群的相關問題和需求
4. 發展協助個案擬定處遇方法的能力
5. 增強實務工作的文化能力及敏感度
6. 建立個案工作應有的倫理及專業價值觀與知識基礎

➤ 教科書及參考資料：

曾華源主編 鄭維瑄、吳慧菁、簡美華、白倩如著 (2013)。社會個案工作。台北市：洪葉文化。

謝秀芬(2012)。社會個案工作:理論與技巧(三版)。台北市:雙葉書廊。

李晏甄、林立譯(2009)。社工員的故事。台北市:群學。

許臨高主編(2013)。社會個案工作理論與實務。台北市:五南。

吳鄭善明 (2014)。社會個案工作 Social Casework。台北市：華都文化

參考書目：補充教材：以英文期刊報告為主。

➤ 教學評量：

評量項目	百分比
上課表現、參與及出席（學習態度）	10
每週提問與反思寫作（自主學習培養）	20
剪報評析及個案紀錄撰寫（專業能力陶成）	30
小組報告與練習（團隊合作與溝通）	20
期初檢測與期末考試（專業知識與能力檢核）	20

➤ 本課程評分及作業說明：

一、 上課表現、參與及出席 10%（學習態度）

- 本部分分為兩個部分，上課出席情形及上課表現狀況。
- 上課出席部分，依照教師點名記錄進行分數統計。若遇到遲到、中途缺席、早退者，當次出席以半次計算。
- 上課表現、參與部分內容包含：
 - (1) 各討論小組在課堂上要派員分享，上台分享者將可獲得加分。
 - (2) 個人在本課程中的清醒程度。
 - (3) 個人在本課程中課程講授、團體參與及他人報告時的參與和投入程度。

二、 每週提問與反思寫作 20%（自主學習培養）

- 在開學之際開始抽空閱讀【社工員的故事】一書，及其中的資深社工專題演講後，試著把自己的閱讀心得寫下來。
- 本課程每週都有閱讀進度，請事先閱讀並提出兩個預習之後所遇到的疑惑。在上課前一天中午（本學期請于星期三中午 12:00）繳交到系辦的作業箱中。
- 本學期每位學生需要撰寫學習經驗反思週誌，透過對於自己生活周遭事物的觀察與撰寫，深度的學習描繪成為社會工作人員的基本能力。反思寫作的練習是透過我們對於現場事實的描繪，進一步的理解與看見自己內在經

驗的轉變，並能形成我們理解事物的一種解釋系統。這樣的練習對於社工員的專業來說是重要的培養歷程。根據主題，透過老師給予的表格持續每周的反思週日撰寫，幫助同學的學習可以有不同層次的收穫。每週作業在上課前一天中午（本學期請于星期三中午 12:00）繳交到系辦的作業箱中。本學期十八週每位同學至少要交十次反思作業。

三、 剪報評析及個案紀錄撰寫 30%（專業能力陶成）

- 上課後就可以開始收集剪報，針對你所有興趣的議題進行個案分析。分析架構依據所學習的方式進行，要包括問題成因的事實與推論的分辨，並試著進行以下的作業：
- 首先你需要在第六週繳交評析報告。內容包括你對這件事情所收集的資訊，及資訊的來源，你的觀點。
- 其次，你需要針對你所提出的個案撰寫個案記錄。

四、 小組報告與練習 20%（團隊合作與溝通）

- 開學第一週將會進行分組，每四個同學一組，你們將組成共同學習的小組。你們將選擇第十週到第十一週的授課內容的個案工作常用的理論，努力了解並研讀相關資料，透過影片拍攝的方式讓同學能夠據此了解每個理論的價值與樣態。

五、 期初檢測與期末考試 20%（專業知識與能力檢核）

- 為協助及促進同學整合本課程及其他課程的相關能力，並瞭解同學學習狀況，將於期末進行筆試。
- 期末考試：筆試包含本學期所學習內容。

➤ 本課程重要提醒：

1. 本課程中需要同學用心體驗，並且期待同學能自主學習，在課前閱讀指定範圍。
2. 請在指定時間繳交各項作業給該班授課教師，逾期不收。
3. 心得作業繳交雖然不是字數越多越好，但請要多多分享你的感受和看法，並與教科書內容能做連結更佳。最忌不知所云。

課程內容及進度：

週次	單元主題 授課重點	教學方法	作業內容	指定推薦 閱讀	達成成效 評量方式
01	課程定向介紹 社會個案工作基礎知能測驗 你：作為助人工作者的優先認識	簡報 ppt 分組討論 前測	反思提問：我會是一個怎樣的助人工作者？		前測 反思寫作
02	個案工作的意義與發展 個案工作的基本知識架構	簡報 ppt 分組討論	反思提問：如果我是個案...	曾：1 謝：1.2	反思寫作
03	個案工作的專業助人關係	簡報 ppt 分組討論	反思提問：我對於個案的感受與認知是否在社工的專業學習後會有什麼差異？	曾：2 謝：3	反思寫作
04	個案工作的過程	簡報 ppt 分組討論	反思提問：社會工作的專業過程中，你認為自己最能夠掌握的是什麼？	曾：4 謝：5	反思寫作
05	個案工作的會談 接案 (in take)	簡報 ppt 分組討論	反思提問：在今天的練習會談中，你的學習經驗是什麼？	曾：5.6 謝：4	反思寫作
06	個案工作評估：資料收集 生理_心理_環境面向的評估	簡報 ppt 分組討論	反思提問：今天的演練中，你看見自己的能力為何？ <u>繳交剪報評析報告作業</u>	曾：7	反思寫作 學習單 剪報評析
07	個案工作評估：家庭訪視 家庭面向的評估，家庭圖繪製	簡報 ppt 分組討論	反思提問：畫完自己的三代家庭圖之後，你看見什麼...	曾：8 謝：6	反思寫作 家庭圖繪製
08	講座：資深社工的經驗談	簡報 ppt 外聘講座	反思提問：從社工的經驗中，你看見了什麼？	社工員 的故事	反思寫作 學習單
09	個案工作的評估，處遇目標與計畫	簡報 ppt 分組討論	反思提問：如何信任自己的評估與處遇計畫？	曾：9 謝：8	反思寫作

10	個案工作的理論與實務：心理暨社會學派、問題解決學派	簡報 ppt 分組報告	反思提問：我喜歡哪一個理論？理由是...	許：6 曾：9 謝：9	反思寫作 分組報告 回應 Rubrics
11	個案工作的理論與實務：生態系統理論、認知行為學派	簡報 ppt 分組報告	反思提問：我喜歡哪一個理論？理由是... 反思提問：我喜歡哪一個理論？理由是...	許：6 曾：9 謝：10	反思寫作 分組報告 回應 Rubrics
12	個案工作的理論與實務：任務中心理論、危機干預	簡報 ppt 分組報告	反思提問：我喜歡哪一個理論？理由是...	許：6 曾：13.14 謝：9	反思寫作 分組報告 回應 Rubrics
13	個案工作的結案工作	簡報 ppt 分組討論	反思提問：我的說再見與分離的經驗...	曾：15 謝：12	反思寫作
14	個案工作的紀錄撰寫	簡報 ppt 分組討論 示範	反思提問：我的文字風格與專業的關係...	曾：16 謝：10	反思寫作 個案紀錄 報告
15	個案工作的價值與倫理 助人工作者的替代性創傷	簡報 ppt 分組討論 辯論	反思提問：我不會有替代性創傷的可能... 繳交個案紀錄	曾：3 謝：13 許：7	反思寫作
16	個案研討與分析：主動求助個案的處遇	簡報 ppt 分組討論 個案研討	反思提問：看到同學的報告？我的想法是...		反思寫作 分組報告 回應 Rubrics
17	個案研討與分析：非志願個案的處遇	簡報 ppt 分組討論 個案研討	反思提問：看到同學的報告？我的想法是...		反思寫作 分組報告 回應 Rubrics
18	期末考試及學期總成績	期末筆試 後測	繳交學習歷程檔案		學習歷程 檔案 期末考

二、學習檔案回顧自我評估表

檔案回顧自我評估表	完成時間	106年12月27日
<p>1. 回顧本學期所有反思紀錄，請給予你自己回饋，寫下從紀錄中發現自己的改變。</p> <p>經由這學期的學習及課後的反思，讓我更加的認識自己也讓自己有勇氣可以面對過去，以前的我會因為我的家庭背景而逃避，總覺得是因為家庭讓我變得跟別人不一樣，甚至會有痛恨的想法，更不用說是面對；現在的我念了社工系，我覺得要先對自己有足夠的認識才有辦法去認識個案，在課程中老師所說的每句話我都會去思考，也會讓我不斷的去反思自己，雖然有時候在反思的過程中，想到自己比較內心的事情，情緒會有點低落，但很慶幸自己都走過來了，也讓自己有很大的改變。</p>		
<p>2. 透過課堂的學習，我不斷的累積專業知識。請寫下印象最深刻的課堂並說明如何看見我個人的專業成長？</p> <p>讓我印象最深刻的課堂是模擬與案主對談，當天雖然我沒有被抽到上台演練，但在台下的我也不因此而放鬆，我一樣在模擬如果我是社工我該如何與案主進行對談，在還沒上個案課前，我總是覺得對談就跟聊天一樣簡單，這樣應該不難吧，但在經過老師的教導及課程中去服務的體會，讓我瞬間覺得對談不是一件簡單的事情，這當中是需要不斷的練習，也會遇到一些挫折，而我從我的思考及在台下的演練，看見自己不再是用聊天的方式進行會談，而是會在面談或陪伴前，先設定好今天透過面談中想要得到什麼資訊，也會依照這些資訊來想想該做些什麼評估與處遇。</p>		
<p>3. 請描述，在課程學習中，你所看見自己的困境？</p> <p>我是個理解能力較慢的人，有時候我會無法馬上了解別人所要傳達的事情，一開始的我會害怕這樣的自己，因為我怕會耽誤到整個開會的進度，所以我都安靜不講話，事後在私下與其他夥伴討論，但後面我發現這樣不行，應該當下不懂就要提問，而不是等到開會結束後才問，這樣只是浪費夥伴的時間而已；在課當中也是如此，有時候我會跟不上老師上課的速度，但我也會私下與同學進行討論，而同學也很樂意的幫助我。</p>		
<p>4. 與別人討論或互動中，我探索到從未發覺的自我為何？</p> <p>每一次的開會討論，我都提出我的看法，而從討論的過程當中，我發現我自己會想得很遠，會考慮到未來，也會想的比較多，甚至站在別人的角度去想，也許這和我的家庭有關係，我是個很獨立的人，很多事情只要我可以自己完成我都不會去麻煩別人。</p>		
<p>5. 完成課程學習了，請再次回答：「我會是一個怎樣的助人工作者？」</p> <p>我會是個負責任、細心且有耐心的助人工作者，因為要服務個案最重要的就是要有同理心、耐心、包容，我們面對的個案是來自不同的家庭，每個人都會有不同的個性，我們要多接觸這樣才會知道什麼樣的個案要用什麼樣的方法去處理，這都是我們可以去探討的。我會用我的專業去幫助需要幫助的人，協助他們在第一時間得到協助。</p>		

三、學習檔案評論表(家人評論表)

課程名稱	社會個案工作	檔案作者	鄭宜庭
評論人	鄭麗華	填寫日期	107年01月07日
與作者關係	姑姪		

看過學習檔案夾內的資料，你會如何描述作者在這門課中所做的努力？

看完宜庭學習檔案內資料，可以發現宜庭在這一堂課的努力與學習，從她的個別輔導紀錄單當中，看見她每一次撰寫紀錄的進步，從很多自己主觀的看法漸漸懂得如何客觀的描述每一件事情，在一開始的紀錄中，看到的大多都是把自己的看法放到孩子的身上，漸漸地在她的紀錄當中，看到的不再是她自己的想法，而是描述她看見的事實以及孩子自己的反應與想法；從宜庭的反思當中，可以看到她對於這堂課的許多看法與重視，會覺得每一堂課的學習對她而言都很有意義，從中也看到她對於報告所作的努力以及從過準備到報告結束的過程中所獲得的學習與收穫。

在這一些資料中，除了可以看到宜庭在這一堂課的學習，也能看到她對這一份作業的用心，在這一堂課的學習紀錄都濃縮在這份檔案中，相信這一份檔案對她而言會很重要，未來一定很有幫助。

四、學習檔案評論表(同學互評)(請帶到課堂上填寫)

課程名稱	社會個案工作	檔案作者	鄭宜庭
評論人	邱郁珊	填寫日期	107年01月09日
與作者關係	同學		

看過學習檔案夾內的資料，你會如何描述作者在這門課中所做的努力？

從頭看到尾，我感受到妳的認真，即使理解力較差也會很努力去搞懂，個案紀錄也愈寫愈完整，看出妳對個案的用心與耐心。反思寫作從一剛開始因家庭而使自己感到自卑到最後放開心胸去面對與接受，我知道那是很大的挑戰，但妳突破了！加油！別輕易放棄，但從妳的歷程檔案中看出妳對自己的要求很高，有時也要適時的放鬆才會成長的更快！加油好夥伴！

課程名稱	社會個案工作	授課教師	張貴傑老師	記錄者	鄭宜庭
上課日期	106.09.19	上課地點	圖資 538		
<p>描述上課事件，自由寫作（依課堂進行的程序，盡可能詳細的描述課堂上發生的事件，如課程內容、教室中老師在做什麼、自己在做什麼、自己的感受及想法。）</p>			<p>自我提問練習： 再次閱讀左邊的描述，針對描述內容提問並寫下問題及回應。</p>		
<p>➤ 請描述課堂中讓我印象最深刻的一件事（可將人、事、時、地、物具體描繪）</p> <p>在課堂中讓我印象最深刻的是反思 5R，當下的我只覺得反思不就是統整自己在整堂課堂當中的想法及吸收到的知識而已，為什麼連反思都有學問在，真讓我想不透，也讓我更想知道有關反思 5R 的東西。</p> <p>在學長講解的過程當中，我大概清楚的知道反思該怎麼下筆，該怎麼寫會比較符合邏輯，該怎麼寫會比較通順等等，但知道該怎麼寫跟寫不寫得出來是兩回事，只能不斷的努力了，同時我發現學長好有勇氣，他可以在老師面前講解一些專有名詞的解釋，如果是我我都不知道沒有那樣的勇氣可以站在台上說話並且說的那麼流暢。</p> <p>➤ 對於這件事情我有什麼感覺？</p> <p>我覺得反思 5R 雖然聽的簡單但是寫起來不知道會是什麼樣子，從以前到現在都沒有接觸過，直到老師在課堂上提了我才知道，讓我對反思的想法有所改變。</p> <p>我覺得每個人在做任何事情的時候都在不斷的學習、不斷的突破自己，要站在台上講話不是件簡單的事情，這是需要勇氣跟鼓勵的，並且相信自己是可以做到的。除此之外還能做些什麼？</p> <p>➤ 對於這件事情我有什麼看法？</p> <p>每個人擅長的部份不盡相同，互相鼓勵與扶持對我來說是很重要的，我們可以與別人分享在一件事情當中所學到的，以及在實踐的過程當中所遇到的困難，這或許會成為別人往前跨一步的動力，也可以讓自己不斷的去思考每一</p>			<p>我好奇：</p> <p>1. 為什麼對於<u>勇氣</u>這件事情我會有<u>認同</u>的感覺？</p> <p>因為曾經的我是個完全不敢大家面前說話的人，但因為國小那次的機會改變了我，讓我提早面對要在大家面前說話的事實，當然那勇氣是不可能一次就可以改變的，我也是經歷過很多次才會有那樣的領悟，我很開心我有那樣的機會可以讓自己有所成長。</p> <p>2. 在對這個事件的看法中，我看見了什麼？</p> <p>我看見原來<u>勇氣</u>可以改變一個人，讓自己看見不一樣的自己，也相信自己是可以做到。在回顧以前的自己，我也想到我曾經因為不敢而拒絕參加比賽，現在想起來我還真是傻瓜，喪失了一次可以自我成長的機會。</p> <p>雖然不見得每一次鼓起勇氣都會是成功的，但是還沒試過怎麼會知道自己不行呢？凡事都要去試過才會知道，哪怕是失敗了，從哪裡失敗我們就從哪裡再站起來，要相信自己一定做得到。</p> <p>3. 如果再一次面對這樣的事情，我會怎麼面對？</p> <p>如果再一次因為不敢而放棄比賽這件事情，現在的我一定會勇敢的接受這個挑戰，即便在比賽的過程當中</p>		

What?

那什麼樣的改變?

除此之外還能做些什麼?

反思寫作

件事情的來龍去脈並且進行反思。

➤ 在這過程中，有什麼感覺或經驗是我過去曾經經歷過的？

我之所以會說要站在台上不是一件簡單的事情，是因為我有經歷過那種感覺。

在我國小的時候，只因為我會講閩南語就被派去參加校內的比賽，當時的我什麼經驗都沒有，唯一的優勢就是我會講閩南語，我一直覺得我不可能會站在比賽的舞台上，在準備比賽的時候，我的心突然告訴我我一定做得到，把平常練習的水準表現出來就很棒了，我就這樣上台了，我覺得很不可思議，但我想這就是勇氣。

不順遂，但至少我有那樣的經驗，可以讓自己在未來遇到一樣的挑戰能夠不畏縮，能夠知道自己該怎麼去處理。

經過上面的左、右欄書寫後，我看見了什麼？

在課堂中看見學長的表現，讓我想起之前的自己，也讓自己重新反思當時自己的決定帶給現在的自己有什麼影響，現在的我比較可以在很多人面前說話，應該是因為我國高中都有擔任班級幹部或小老師，經常需要幫老師傳達訊息或者公布一些事情，所以現在我才有辦法面對大家跟大家一起談話，我必須說我是因為第一次比賽而改變原本害羞的我，才会有現在的樣子。

但我覺得我的表現還不夠好，我一緊張我還是會結巴甚至連自己在表達什麼我都不知道，就會開始慌張、開始不知所措，這些都是我必須要在學習的，往後的我會更加努力的。

該怎麼辦才好呢？

反思寫作

課程名稱	社會個案工作	授課教師	張貴傑老師	記錄者	鄭宜庭
上課日期	106.09.26	上課地點	圖資 538		
描述上課事件，自由寫作（依課堂進行的程序，盡可能詳細的描述課堂上發生的事件，如課程內容、教室中老師在做什麼、自己在做什麼、自己的感受及想法。）			自我提問練習： 再次閱讀左邊的描述，針對描述內容提問並寫下問題及回應。		
<p>➤ 請描述課堂中讓我印象最深刻的一件事（可將人、事、時、地、物具體描繪）</p> <p>每個專業課程中，我們都必須先了解整個來龍去脈，在解說社會個案工作的起源時，很多的東西在我一年級的時候都上過，但我怎麼會答不出來呢？這時候的我才驚覺是真的該拿以前的書開始複習了。</p> <p>今天的課堂當中進行了很多的討論，其中老師有提到「有效能的助人工作者是需要具備什麼？」，在這當中「特質」是最有爭議性的，每個人的特質都不盡相同，我也相信人絕對不會因為缺少什麼特質而導致人生失敗，我覺得要成為一位助人工作者也沒有一定要達成什麼樣的特質才可以，每個人的特質都會有它可以發揮的地方。在晚上夢想與實踐的課堂當中，慧卿老師也有提到特質會隨著時間與環境而有所改變的。</p> <p>在老師講解社會個案工作的定義時，有問我們為什麼社會個案工作是一種藝術？而「藝術」又是什麼？那時候我有想到藝術是因為社會個案工作是捉摸不定的、是無法掌握的，但是我因為不確定我的答案而不敢說出口，我覺得我應該要學習勇敢的說出來，不管答案是對是錯，現在在學校求學的我們不就是在學習嗎？</p> <p>在課程的最後，老師讓我們分組討論一則新聞，老師在引導我們進行討論的時候，我突然想起上禮拜有提到身為一位助人工作者，我們不能單方面的去判斷一件事情，而是需要多方思考的，我帶著這樣的想法進行小組討論。果然每個人想到的觀點都不同，我們也分了好幾個部分來討論，有媒體如何看待、大眾如何想、社工</p>			<p>➤ 我該如何學習才可以把專業融會貫通並且記在頭腦裡？</p> <p>學習不是件簡單的事情，而是需要花時間去了解的，在老師教我們如何背 6P 時，讓我反思到以前的我讀書都是用死背的方式，而沒有去尋找適合自己的方式背起來，導致過沒多久就全部忘記了，而在社工的專業裡面每個課程都是環環相扣的，要先把理論或方式弄懂，才可以在實務上發揮一定的作用。</p> <p>➤ 特質真的會隨著時間與環境而改變嗎？</p> <p>我相信特質會隨著時間與環境而有所改變，以前的我是個害羞、不說話的人，但在一次的因緣際會下我突破了我自己，因而改變了我的特質。在我國小的時候因為會講閩南語而被推派出去參加朗讀比賽，當下的我覺得我自己一定沒有辦法做到，也對自己沒有信心，只知道要比賽前我跟我自己說把平常練習的樣子拿出來就好，輸贏並不重要，就這樣在比賽的過程中我表現得出乎意料，得到的成績更讓我嚇了一跳，之後的我變得很容易與他人進行交談。</p> <p>➤ 為何我會有管教的範圍內沒有「打」的想法？是有什麼事情讓我有這種想法嗎？</p> <p>在我有記憶的成長過程中，我知道「打」對我堂弟來說沒有用，在他國</p>		

該如何
改變？

How to

go

反思寫作

需要怎麼樣介入等等，這就是對於一則社會新聞的多方面探討。雖然在討論的過程當中，整個新聞有太多的不確定以及資料不足，但是至少我們能夠試著去分析這件事情。

其中也有提到「何謂不當的管教？」，每個人對於不當的定義都有所不同，老一輩的人似乎都覺得犯錯就是要打，沒有打就不知道錯，但在我的想法當中，我覺得在管教當中沒有打，因為用打的或許會造成小孩心中的陰影，甚至會造成小孩的嚴重反抗。why?

中階段因為做錯了事情而被阿嬤打，那一陣子他反而會一直去做錯的事情，越是說他越是故意，讓我們都很困擾，但當時我有想到身為國中的他，是不是正面臨叛逆的階段？

每個時期都有每個時期的管教方式，隨著時代與年齡的改變，讓現在的我在思考管教中是否可以用打的？而打是不是會觸犯法律？這些都是往後我該深入探討與了解的。

經過上面的左、右欄書寫後，我看見了什麼？

可外40101167?

我發現在寫反思作業時，會讓我更深入的去思考老師說的每句話以及小組討論出來的想法，而在思考完後有時候又會想到另一個問題，讓自己能夠更進一步的去思考，就像管教的部份，一開始我會覺得打是不對的，後面會想到打的時候是否為叛逆，又會想到打是否觸犯法律等等的想法。最重要的是任何事情都應該要多方面的思考，而不能單方面就下定論。以前的我只會單方面的思考，但自從念了社工系之後，我發現我的想法越來越多，也更懂得從任何角度切換思考。

good job

反思寫作

課程名稱	社會個案工作	授課教師	張貴傑	記錄者	鄭宜庭
上課日期	106.10.03	上課地點	圖資 538		
描述上課事件，自由寫作（依課堂進行的程序，盡可能詳細的描述課堂上發生的事件，如課程內容、教室中老師在做什麼、自己在做什麼、自己的感受及想法。）			自我提問練習： 再次閱讀左邊的描述，針對描述內容提問並寫下問題及回應。		
<p>➤ 請描述課堂中讓我印象最深刻的一件事（可將人、事、時、地、物具體描繪）</p> <p>時間過得很快，一轉眼已經到了第三週了，也代表著我們的課程越來越重，專業的知識也越來越多，正讓我們學習在未來的工作上所需要的工具與法寶。</p> <p>今天是由學姊回來授課與分享，<u>其實我還蠻喜歡這樣的上課模式</u>，一方面可以聽學姊如何講課，老師也會在適當的時間點做一些補充，讓我能夠更清楚的了解一些觀念，另一方面則是<u>可以聽學姊分享她在實務界的總總經驗，讓我知道在未來的道路上可能會遇到什麼樣的困難與挑戰。</u></p> <p>今天讓我印象最深刻的是學姊有說到一位男社工的案例，內容大概是描述男社工在通報單上並沒有註記什麼樣的內容，就將通報單送出了，學姊有說到助人工作者不應該有性別上的區分，一開始我覺得學姊說的沒有錯誤，但後面我又有另外一個想法出現，<u>如果今天是一位女性遭到性侵，而介入協助這位女性的社工是男生，那這樣會不會造成女性的恐懼與害怕？畢竟女生是遭受男生的性侵，這個問題圍繞著我很久，但我還是覺得助人工作者是不分性別的。</u></p> <p>在星期五兒福的課堂中，慧卿老師邀請到在善牧基金會工作的學姊回來分享機構督導眼中的實習生是如何，在後面有進行善牧基金會的志工招募，有說到一個是陪伴少女志工，而基金會的社工有說到這個志工是以女生為主，目前不收男生，這又讓我聯想到個案課學姊提到的部分，又再次讓我思考這個問題，<u>不是不分性別嗎？為什麼這個志工卻有性別上的限制？</u>這樣</p>			<p>➤ 如果我是受害者，我會希望協助處理的社會工作者是以女性還是男性？</p> <p>以我現在的想法來看，我會希望協助我的是女性社會工作者，因為我覺得剛受到傷害的我對於男性會有一定的驚恐，嚴重的話或許會幻覺產生，甚至做出傷害自己或傷害他人的事情。</p> <p>但我知道如果我是一位助人工作者，<u>不管我遇到的案主是男性還是女性我都會盡我所能的去協助</u>，以處理後面的相關事情。其實，有時候我會想，<u>太過於熱心是件好事嗎？</u></p> <p>➤ 學姊有在課堂中問到，自己身邊有沒有曾經受到霸凌的同學或朋友，而我當時怎麼做？</p> <p>在我高中的時候，學校做了霸凌的問卷調查，我的朋友有填到她曾經被霸凌過等等的事情，當時的我不知道她被這樣對待，直到她被學校通知需要談談的時候，她哭著來找我跟我說她不知道要怎麼辦，當下的我什麼都沒有做，我只抱著她跟她說不管怎麼樣我都在妳身邊陪伴著妳，而我也陪她去學務處進行對談，事後我也都一直陪伴在她身邊。</p> <p>我曾經以為我身邊的朋友們都不會受到霸凌，因為他們總是面帶笑容，每天都很開心，殊不知他們內心是多麼的軟弱。</p>		

新 1/16

的問題困擾了我很久，似乎遲遲找不到答案，如果在想不透我可能就會詢問老師了。

在討論如果我們是政府我們要如何避免小孩被家暴或霸凌的事件，小組的每個人想法幾乎都是一樣的，不知道是不是因為唸社工系的關係，有種很特別的默契，我很喜歡和大家一起討論的感覺。

我覺得我自己唸到了大二有一些改變與突破，以前的我看到新聞都只會用主觀且單一的想法去判斷事情，現在的我反而會多方面的去想為什麼會有這樣的問題發生以及身為社工的我們可以怎麼做，這次我目前發現自己較明顯的改變。

➤ 如果我們是政府我們會怎麼做來減輕不必要的事件發生？

我會先從小朋友觀察起，觀察在炎熱的天氣下，小朋友穿著長袖長褲，這樣相對起來就是可能有受到家暴的傾向，就要開始有更進一步的觀察，一般的小孩受到家暴應該是不會說出口的，一旦說出口學校會介入處理，而家長也會被通知，這樣反而對小朋友不好，惡劣的家長可能會因為這樣而對小孩有更進一步的傷害。

如何保護孩子讓他能勇敢出聲呢？

經過上面的左、右欄書寫後，我看見了什麼？

我覺得生活上的很多事情似乎都跟社工息息相關，而社工的每堂專業課也都有密不可分的關係，在不同的專業課當中都會互相提到，也再次證實社工的專業課程都是環環相扣的。

在進行反思的過程中，也會讓我回想到以前的總總記憶，是我在念社工系之前都不會去聯想到的事情，現在的我不但會去思考到我的過去，也會去預想如果我遇到了我會怎麼做處理，以前的想法可能很單一，但現在回想起我會覺得當初的我怎麼都沒有想到呢？

所以你的想法：

預習提問：

1. 若不清楚個案表達時，要如何判定是情感轉移或情感反轉移？
2. 擬定服務契約與執行服務計畫原則的依據是什麼？

反思寫作

張
2017.10.23
貴傑

課程名稱	社會個案工作	授課教師	張貴傑	記錄者	鄭宜庭
上課日期	106.10.17	上課地點	慈雲廳		
<p>描述上課事件，自由寫作（依課堂進行的程序，盡可能詳細的描述課堂上發生的事件，如課程內容、教室中老師在做什麼、自己在做什麼、自己的感受及想法。）</p>			<p>自我提問練習： 再次閱讀左邊的描述，針對描述內容提問並寫下問題及回應。</p>		
<p>➤ 請描述課堂中讓我印象最深刻的一件事（可將人、事、時、地、物具體描繪）</p> <p>今天是大四學長姊的實習成果發表會，也是他們將暑假實習的點點滴滴在舞台上呈現出來，雖然沒有全部的學長姊都上台分享，但在成發的舞台上卻沒有缺少任何人，每個人都在自己的工作崗位上努力著，為了就是要完成社工系一年一度不可或缺的活動，也期待其他學長姊在系列座談的分享。</p> <p>大一的我，用一個很輕鬆的態度來聆聽學長姊的分享，也沒有給自己太大的壓力，大二的我，聽起來有很大的不同，我開始會去反思學長姊所說的話、去認識學長姊實習的機構、記著學長姊給我們的建議與努力，每位分享的學長姊都有提到一個共通點「積極努力、不要害怕失敗、不會的就向機構的督導提出問題、態度」等等，可見這些有多麼的重要。</p> <p>對於上台分享的學長姊我真的很佩服，因為要在那麼多人的面前講話不是一件簡單的事情，而是需要靠經驗累積才有辦法在台上侃侃而談的，雖然大部分的學長姊都因為太緊張而結巴，但是能站在舞台上就是一種榮耀。</p> <p>在今天的發表會當中我體驗到學長姊在實習期間的酸甜苦辣，聽著他們訴說自己在機構的成長與收穫，讓我領悟到實習就如同在職場上，不會因為你是實習生所以做的事情比較少或者比較簡單，實習生的身分就等同於社工一樣，每一樣都是靠學習而來的。</p> <p>整場成發當中，讓我印象最深刻的是身障領域和老人領域。身障領域的丁珮琚學姊有提到她的弟弟是位身障的孩子，也讓我想起了我的表</p>			<p>➤ 要如何訓練自己站在舞台上分享時可以侃侃而談？</p> <p>要站在台上說話對我來說不是一件簡單的事情，<u>一定會緊張一定會說不出話來</u>，但這些都是成功的必經過程。從國中開始被訓練上台說話或者參加朗讀比賽，從那時候起就開始在訓練我的台風了，現在的我也常常代表小組上台報告或分享，這也是訓練的開始，每個人都是需要練習的，而機會是靠自己爭取的，<u>我一直都相信沒有不可能，只有願不願意去嘗試。</u></p> <p>➤ 為何明明心中有問題卻不敢在成發中提出問題呢？</p> <p>我又再次錯過了機會，明明心中有問題卻不敢提問，<u>我到底在害怕些什麼呢？</u>看到提問的人都得到了解答，而自己的問題卻一直都在腦海裡未解決，現在唯一的方法就是親自去問那位學長姊了，<u>希望我能夠鼓起勇氣解決我心中的問題。</u> 如何鼓起呢？</p> <p>➤ 為何聽到某些學長姊的分享我會滴下眼淚？</p> <p>我是一位很感性的人，對於感動的事情或者我經歷過的事情都會流下眼淚，學長姊在分享過後都會感動流淚謝謝他們的家人，因為沒有家人的栽培就沒有現在的自己，而家人都無條件的給予支持，家人的支持對我來</p>		

擔心什麼

試著自己回應看呢？

斷
10/23

反思寫作

弟，因為表弟是一位輕度語言障礙的孩子，從他幼稚園開始我每個禮拜都會陪他去做治療，從一個說話不清楚的孩子，在治療師的教導下慢慢的能說出與一般人一樣的言語，那段時間我真的很心疼我的堂弟，看他受這樣的折磨我也很心痛，但在苦的日子我還是陪我堂弟走過來了，現在的他是個很活潑的孩子。

老人領域的吳宣學姊有提到「社工所要累積的是經驗值而非經驗」，因為經驗是憑感覺在做事情的，而經驗值則是藉由過去的經驗去反思及調整而形成的能力，這句話讓我印象最為深刻，也提醒著我們到哪裡我們都是在累積經驗值。

相信每一位學長姊在實習的這條路上都擁有很多珍貴的寶藏，而這些寶藏都是無價的，任何人都搶不走的，就跟經驗一樣。

說是最重要的資產，相信對每個人來說都是一樣的。

➤ 在大一時，我曾經給予自己怎樣的承諾？

大一時的我，在成發結束後告訴自己，3年後我也要站在慈雲廳的舞台上分享我的實習成果給學弟妹聽，現在想想我真的不知道當時我哪來的勇氣這樣對自己說，大二的我，在聽完學長姊分享後，我的心依舊跟自己說2年後我要站在這個舞台上，而經過了一年我不再是懵懵懂懂的對自己說了，希望我能夠實現我給自己的承諾，加油！相信自己是最棒的。

該做些什麼呢？

經過上面的左、右欄書寫後，我看見了什麼？

每次在撰寫反思前我都會思考當天的過程，思考後才開始寫反思，在寫反思的過程中又會想到反思中的另外的問題，讓我開始會去思考，之前的我都只會想到什麼就寫什麼，而現在的我會思考過後才開始寫，這樣的成長就好像學長姊們的成長一樣，每個人都有不同的收穫，在生命當中留下了回憶。

我也會回想在一年前的自己是什麼樣子，而過了一年自己又變成什麼樣子，每一個階段都是成長的一小步，累積起來就會是成長的一大步，最後就會變成獨特的成長過程，誰也都無法取代。

現在的我要為自己的人生更加負責任，也要開始慢慢地去尋找屬於自己適合的相關領域，開始為自己的道路做些準備，相信未來的自己一定是最棒的！我一直都記住一句話，「沒有不可能，只有願不願意去做」。

預習提問：

1. 如果案主的期待不如預期，經由社會工作者帶領進行引導，還是不如預期，社會工作者下一步該怎么做？
2. 社會工作者該如何培養敏銳的敏感度？

反思寫作



課程名稱	社會個案工作	授課教師	張貴傑	記錄者	鄭宜庭
上課日期	106.10.24	上課地點	圖資 538		
<p>描述上課事件，自由寫作（依課堂進行的程序，盡可能詳細的描述課堂上發生的事件，如課程內容、教室中老師在做什麼、自己在做什麼、自己的感受及想法。）</p>			<p>自我提問練習： 再次閱讀左邊的描述，針對描述內容提問並寫下問題及回應。</p>		
<p>➤ 請描述課堂中讓我印象最深刻的一件事（可將人、事、時、地、物具體描繪）</p> <p>今天上了一堂會談經驗的課程，身為社工這是一項不可或缺的經驗，談話有好有壞，一個好的談話會讓自己與對方是感到舒服的，一個不好的談話有可能會讓對方從此以後不再與你進行談話，所以談話對每個人來說都是相當重要的，而現在的我們都還在學習中。</p> <p>聽與傾聽的差別在哪裡呢？在老師還沒講解之前，我還不太會分辨聽與傾聽，聽是無形中的，就像我們會聽到鐘聲、電視聲、風聲、雨聲等等的；傾聽則是用耳朵、眼睛、心來面對分享者所說的事情，這樣讓我更明白原來我之前在聽朋友說心事的過程就是傾聽，因為我會認真的聽、眼睛看著對方訴說所發生的事情。</p> <p>傾聽不是一件簡單的事情，傾聽還是要適度的給予鼓勵或回應，這樣才不會讓對方覺得你沒有認真的在聽他分享，而<u>傾聽對社工來說也是一大挑戰。</u> <i>在擔心打斷呢？</i></p> <p>今天老師有讓我們做一個體驗，當你在說話時對方一直打斷你；當你在說話時對方不理你，這兩個情境讓我有截然不同的感覺。一個是我會覺得對方很沒有禮貌，一直打斷我說話，這時的我一定會很生氣，之後我可能也很少會跟他說話了，因為我曾經被他打斷過；另一個則是我可能會很難過，我會覺得對方是不是有重要的事情要忙，才會都不聽我說話，我自己也會覺得很空虛，之後我可能也不會跟他有再進一步的交集。最好的辦法就是當別人與你分享事情時，聽別人把話說完再給予回應，有問題也等對方說完後再進行提問，這是一個最基本的尊重。</p>			<p>➤ 今天的演練中，我看見自己的能力為何？</p> <p>在今天一開始的演練中，我扮演著打擾對方說話的角色，其實這時候我很受不了自己是這樣的人，因為我覺得這是一件非常沒禮貌的事情，在做這樣的打擾同時我思考到<u>如果我在說話別人這樣打擾我我會有什麼感受</u>，想必大家應該都會覺得很生氣吧！甚至到最後會成為一個大家都不喜歡的人，也沒有人會願意與你討論或分享。</p> <p>後面我扮演的是不說話也不給予回應的角色，這時候我自己覺得很不應該，因為當一個人在與你分享事情的時候，他可能是因為相信你才願意跟你說，而我如果裝作沒有聽到，對對方來說也是不尊重的行為。</p> <p>既然這樣我們就做好傾聽者的角色，在別人講完話後再給予回應也不遲。</p> <p>➤ 當你的案主長的很像你前男/女朋友，身為社工的你該怎麼做？</p> <p>我覺得社工應該要自己調整心態，既然分手了就要讓時間帶領慢慢的放下，無論是因為什麼原因而分開，身為一位專業社工，<u>不應該把自己的感情事帶到工作上</u>，如果真的無法還是可以跟自己的督導談談，看有沒有什麼方式可以解決。在這世界上沒有解決不了的事情，只有你願不願意。</p> <p><i>怎樣是專業社工呢？</i></p>		

反思寫作

經過上面的左、右欄書寫後，我看見了什麼？

學習如何會談是很重要的，而一般的談話跟會談是不一樣的，一個是有目標性一個則沒有，我們可以從一般的談話開始訓練，要和別人談話、溝通、分享都是需要練習的，人沒有一出生就會談話，都是透過後天不斷的學習，而說出來的話要讓對方懂也是一種學問，因為每個人理解的程度是不一樣的。
該如何進步呢？

我發現自己比較屬於傾聽者的角色，因為我不喜歡打斷別人說話，更不喜歡別人跟我說話時我不理不睬，我都會雙眼看著對方的眼睛，我覺得這是最基本的尊重，不尊重別人也不用想別人會尊重你，人都是互相、互助的。

預習提問：

1. 當社工在進行家訪時，個案突然發病(毒癮發作)而做出攻擊的行為且四處都無人可以幫助時，社工該怎麼做？
2. 如果案主把經濟補助的資源當作理所當然，社工該如何進行輔導呢？如果因為和案主溝通有關經濟補助而有衝突時，社工又該如何做呢？

反思寫作

課程名稱	社會個案工作	授課教師	張貴傑	記錄者	鄭宜庭
上課日期	106.10.31	上課地點	圖資 537		
<p>描述上課事件，自由寫作（依課堂進行的程序，盡可能詳細的描述課堂上發生的事件，如課程內容、教室中老師在做什麼、自己在做什麼、自己的感受及想法。）</p>			<p>自我提問練習： 再次閱讀左邊的描述，針對描述內容提問並寫下問題及回應。</p>		
<p>➤ 請描述課堂中讓我印象最深刻的一件事 (可將人、事、時、地、物具體描繪)</p> <p>今天讓我印象最深刻的地方是畫家系圖的部分，在課堂中老師教導我們畫自己的家系圖，也告訴我們正確的畫法以及各種的符號，讓我們在未來的職場上可以把社工的第一步做好，看似簡單的家系圖卻對我們了解個案有很大的幫助。</p> <p>我在一個不完整的家庭長大，從小到大的我對於家庭我都不太提起，一方面是不想讓大家知道我的家庭狀況，另一方面我怕別人用異樣的眼光看待我，國小的時候我曾經被笑是沒有人愛的孩子、只能裝中午剩餘的飯菜回家吃的孩子，國小的我遭受到這樣的言語傷害，我開始變的很自卑、孤僻，不想面對所有有關家庭的事情，我也開始選擇逃避，甚至我開始恨我的爸爸媽媽，恨他們的拋棄、恨他們讓我被同學嘲笑，我還告訴自己我一定不會原諒他們。</p> <p>家庭的變化是我一直不想相信的事實，它帶給我太多的傷害了，家系圖雖然是一張紙，但它卻可以訴說很多不同家庭的故事，當我在畫家系圖的同時，曾經被傷害的畫面一一的浮現在我的腦海中，似乎告訴我真的要去面對了，家系圖越畫越沉重，也似乎帶領我重新面對我的家庭。</p> <p>當角色互換後，我真正體會到社工家訪要問出家庭成員及狀況是多麼難的一件事情，在詢問個案的時候，還要去思考要用什麼樣的方法問比較適合，也隨時要有個案不說的心理準備，在這時候建立關係就相當重要了，沒有人一開始就要對你坦白訴說家裡的事情。</p>			<p>➤ 畫完自己的三代家庭圖之後，我看見什麼？</p> <p>畫完家系圖之後，我重新調整心態面對自己的家庭，雖然還不能百分之百的去接受，但是我還是會努力放下的，我已經好久沒有看到我畫的家系圖了，還記得國小老師要我們畫我的家庭，我遲遲都不動筆，就因為我沒有爸爸媽媽，想想當時我真傻。</p> <p>➤ 是什麼樣的話打醒我，讓我重新面對我的家庭？</p> <p>從小的我就是自卑、孤僻的孩子，心中一直有一道牆跨不過去，只知道沒有爸爸媽媽的孩子注定被笑、注定被排擠，別人有的童年我什麼都沒有，我幹嘛要出生在這個世界、這個家庭，我也恨我的爸爸媽媽。</p> <p>在我國中的時候，也被同學笑，跟國小相對起來傷害更重，國中的孩子說話都很犀利、惡毒，同學在我面前跟大家說鄭宜庭都在撿我們吃剩下的飯，怎麼那麼可憐呀，家裡沒錢，連爸爸媽媽都沒有，我們不要跟她做朋友等等的言語刺激我，這時候我的崩潰了，我一個人往外跑，躲在一個地方一直哭，我真的不知道該怎麼辦，我帶著眼淚去找我的班導師，我和老師說大家對我的言語傷害，老師也安慰我，告訴我說別放在心上，老師上課會再跟大家做相關的宣導，並且跟我說換一個角度去想，妳還有一個</p>		

反思寫作

再換我當個案的時候，即便這只是練習，我也在猶豫我是不是要跟我同學說我的家庭，因為我開始害怕了，那種害怕別人說我的家庭不完整的言語，讓我思考了很久，但最後我還是說了，果然我害怕的事情出現了，同學說喔~你沒有跟爸爸媽媽一起住唷，我只笑笑地回答對押~沒有一起住，當下心情真的是盪到谷底。

整堂課下來讓我最難過的是，我在詢問同學什麼樣的關係該用什麼線代表的時候，她也看了我的家系圖，然後直接說了一句讓我眼眶泛淚的話，她說你的家庭怎麼那麼複雜，好險我的家庭乾乾淨淨，而我以後也要給我的孩子一個乾淨且完整的家庭，我不懂她為什麼這樣說，或許她沒有要嘲笑我的意思，但她卻已經默默的在我的心中畫了一刀很深的傷口了。

畫家系圖的同時，也讓我想起剛過世沒多久的叔叔，那一陣子陪伴叔叔走過的路，以及每天苗栗台中來回跑的過程，都深深烙印在我的心中，其實到現在還有一點不相信叔叔離開的事實，而現在的我也還在調適心情當中。

我的家庭與眾不同，雖然現在的我還沒有百分之百的放下，但是現在的我很滿足我的生活，我比別人有著更多不一樣的體驗，相信在未來對我有很大幫助。

愛妳的奶奶在，就短短的一句「妳還有愛妳的奶奶在」，把一直在痛苦裡的我拉了起來，我很對不起我的奶奶，我一直都沒有想到她還默默的愛著我，陪伴在我身邊。

➤ 這樣的家庭讓我和別人有什麼樣的不同？

從我幼稚園到國小，每天學校下課就是到奶奶工廠幫忙工作，不像其他孩子回到家有電視可以看，我每天寫完功課就開始幫忙做簡單的工作，邊等奶奶下班，這樣的生活從不間斷，我也很滿足。

國中的我也都會利用時間去市場的水果攤打工，雖然那陣子都要早上4點多起床5點上班，但是當拿到薪水的時候再累都值得了。

高中的我也利用升大學的暑假去加油站打工，雖然很累要學的東西很多，但為了自己的大學生活費再累都值得。

這樣打工的生活讓我提早知道職場上的人事物，也讓我比別人多一點的經驗，在未來的路上可以順利點。

經過上面的左、右欄書寫後，我看見了什麼？

其實我很渴望我能夠擁有一個完整又美好的家，但是現在的我又不認為這樣的狀況是不好的，也知道這樣的家庭不是我能夠做決定的，會發生在自己的身上，或許是老天爺給我的考驗，要讓我提早面對這殘酷的社會，讓我知道出外是需要很努力才可以的，我不能選擇我的家庭生活，但是我能選擇我未來想要過的生活，未來要怎麼過都是掌握在自己的手中，當自己生命中的主人。

預習提問：

1. 如果在訪談的過程當中，業主所說出來的狀況和我們本身知道的狀況不同，身為社工的我們該如何去判斷呢？
2. 溝通模式有分很多種類型，會不會有說的跟心裡想的不一樣的狀況呢？例如嘴巴說出來的是討好型的，但其實心裡是指責型的？

反思寫作

課程名稱	社會個案工作	授課教師	張貴傑	記錄者	鄭宜庭
上課日期	106.11.07	上課地點	圖資 538		
<p>描述上課事件，自由寫作（依課堂進行的程序，盡可能詳細的描述課堂上發生的事件，如課程內容、教室中老師在做什麼、自己在做什麼、自己的感受及想法。）</p>			<p>自我提問練習： 再次閱讀左邊的描述，針對描述內容提問並寫下問題及回應。</p>		
<p>➤ 請描述課堂中讓我印象最深刻的一件事（可將人、事、時、地、物具體描繪）</p> <p>延續上週家系圖的畫法，今天老師教我們畫家系圖中的關係線，這也是家系圖中很重要的資訊，看是簡單微小的線，卻是社工了解個案家庭背景的關鍵。</p> <p>而要知道個案的家庭背景及狀況是需要經過家訪的，唯有透過家訪才可以知道我們所要的訊息，當然不可能一次就可以問到自己想要問的，因為沒有任何人會願意一次就揭露自己，也沒有必要告訴社工這些問題，這時社工就必須要關係建立了，讓你服務的案主信任你，這樣才有機會可以繼續下去。</p> <p>在家訪的過程當中，要思考怎麼去詢問個案的家庭關係，要先從大範圍開始，例如「妳可以簡單的說明妳家有哪些成員嗎？」，而不是問「妳有兄弟姊妹嗎？」，我們要用最少次的詢問到最多的家庭紀錄，讓自己能夠掌握個案的家庭。</p> <p>今天的我們也在試著當社工訪問案主，在台下的我當然也沒有鬆懈，也跟著模擬如果自己是社工會怎麼樣提問，每個人問的方式都不同，當然接收到的資訊也會不同，這樣的模擬同時也可以知道別人和自己想到的問題有什麼樣的差距，並加以改正。</p> <p>老師要我們思考及分享自己如何看待自己的家庭，因為上週的關係，我變得不敢和我的組員分享，我怕我又受到言語的刺激或不經意的傷害，我害怕自己承受不起，最近的我常常會不經意的想到上週發生的事情，所以我只是簡單的說我覺得如何看待自己的家庭會隨著年齡而改變，所以如何看待是無法有一定的答案。</p>			<p>➤ 當要拿別人的水族箱當作自己的家庭去進行介紹，我遇到的困難是什麼？</p> <p>每個人的家庭成員都不一樣，我自己的水族箱只有三個人，而我拿到的水族箱卻有七個人，當時的我腦筋一片空白，我在想我要怎麼介紹，我只好把其他的家人提出來，在介紹的同時我又戳到自己的痛處，因為我的叔叔過世了，而在水族箱中我有提到他，這時夥伴有感受到我的低氣壓，就快速帶過這次的分享。</p> <p>➤ 我在家庭的重要性？</p> <p>我從小到大是跟奶奶及堂弟生活在一起，雖然是小家庭，但是對我來說每個家人都是很重要的。</p> <p>我覺得我在家庭的重要性有分成兩個階段，一個是大學前，另一個則是大學後，大學前我總是能夠知道家裡大大小小的事情，而大學後因為住在學校，只有假日可以回家，相對家庭的事情我就會比較不知道，甚至會有我不管有沒有回家都無所謂的感覺，但是我又覺得不能這樣想，因為奶奶或許是不想讓我替家裡擔心。</p> <p>印象最深刻的事情是叔叔因為意外住進加護病房，我是到第二天才知道這個訊息，當下的我很難過，心裡想著這麼重大的事情我怎麼不是當下就知道，我也無法及時的陪伴奶奶來處理這些事情，而要奶奶獨自面對</p>		

過去有相同目的空閒

為何會如此認真呢？
重要事件代表什麼？

➤ 再一次經歷會如何面對呢？

反思寫作

老師要我們畫出屬於自己的家庭水族箱，在之前禪修與情緒管理的課程有做過一樣的練習，當時的我不敢畫自己的家庭，猶豫了很久才下筆，因為我真的不知道該怎麼辦，後面我還是簡單的畫完，之後分享的時候我更是逃避，能最後就最後，因為我看到大家的圖都很豐富，而我的卻只有三隻魚，總是比別人畫的還要快，分享也比別人快，讓我覺得很奇怪，甚至不敢面對自己和家庭。

現在再重新畫一次，在分享的過程中，也會透露到自己內心的事情，在一次的被自己拿出來思考，雖然很痛但是至少是個可以面對自己的機會，之前總是不斷逃避著，能不說就不說，悶在心裡也很痛苦。

，那時候的我還蠻自責的。

➤ 畫家系圖的當下我想到什麼？

我已經有一段時間沒有回想我的家庭狀況了，因為我總是用逃避的方式不去想，總是不願去面對，所以我完全不知道媽媽那邊的兄弟姊妹有誰，甚至連我妹妹的歲數我都不知道，所以家系圖畫出來根本不完整。

事後我調整心態後，我會想去密我妹妹，詢問她家裡成員的部分，因為我不想讓自己的家系圖是不完整的，但是我覺得這樣很奇怪，所以我還在調整自己。

經過上面的左、右欄書寫後，我看見了什麼？

每個人的家庭都是獨一無二的，是沒有人可以替代的，家裡有重大改變時通常都不會主動的說出來，甚至會想隱瞞，不想揭露自己，而家庭是社工訪談的重要因素，從訪談的過程中得知一些訊息，並且協助他們一起找到適合的解決方式，得知後就要進行家庭分析，進而知道自己該如何引導個案。

我覺得不管在課堂中還是寫反思時，我都會不斷的想到我自己的過去或經驗，不斷的去面對自己不想面對的事情，也去檢視自己的想法。

在課堂中也會做一些實務上的演練，讓我們提早接觸到未來在工作上會遇到的狀況即我們遇到了該怎麼處理。

預習提問：

1. 如果社工在與個案進行目標的討論時，個案要求的是社工無法做到的，那社工該怎麼做？
2. 如果個案的問題較複雜，而無法有適合的機構，這時候該怎麼處理個案的狀況？

反思寫作

課程名稱	社會個案工作	授課教師	張貴傑	記錄者	鄭宜庭
上課日期	106.11.14	上課地點	圖資 537		
描述上課事件，自由寫作（依課堂進行的程序，盡可能詳細的描述課堂上發生的事件，如課程內容、教室中老師在做什麼、自己在做什麼、自己的感受及想法。）			自我提問練習： 再次閱讀左邊的描述，針對描述內容提問並寫下問題及回應。		
<p>➤ 請描述課堂中讓我印象最深刻的一件事（可將人、事、時、地、物具體描繪）</p> <p>今天老師邀請來自桃園市政府家庭暴力暨性侵害防治中心的組長來替我們講解有關兒少保護性社會工作，在聽完學長的分享後我不得不佩服他這樣的第一線社工，要站在第一線隨時保護著受虐兒童，把他們的傷害降到最低。</p> <p>其實家暴是我目前最不想走的領域，因為在我心中有著陰影，以前阿嬤、我、堂弟和叔叔會住在一起，當叔叔工作不順或在感情上遇到挫折時，都會借酒澆愁，然後回到家就對我們大小聲，甚至當我面前抓著弟弟的頭往牆壁撞，當時國中的我傻住了，不知道該怎麼辦，我印象中我只有對著叔叔大喊不要打了，你是要打死你兒子噯，這時候叔叔瞬間停止他的動作，轉頭就衝出去了，這時的我趕快叫阿嬤載弟弟去醫院檢查。</p> <p>上了大學進了社工系，慢慢的才知道一些在社工領域上的專有名詞，原來自己以前看到叔叔打堂弟，我就是所謂的目睹兒，當時的我更不知道什麼是通報，原來以前自己的家庭算是高風險家庭，家中有入獄服刑的家人，又有家庭暴力，這一切的一切都是我上大學才知道的。</p> <p>家庭動力是指家庭成員的互動及關係，從表面上就可以看出來家庭關係，例如父母在與社工會談，小孩子可以在家裡隨意走動不受任何限制，由此可以看出這個家庭是屬於開放式家庭、是讓孩子有安全感的。</p> <p>會造成家庭暴力有很多的原因，在施虐者身上可能是因為長期失業而造成經濟壓力過大、親職知能缺乏或支持系統薄弱等等；在受虐者</p>			<p>➤ 曾經是目睹兒的我，對我造成了什麼樣的影響？</p> <p>不得不說叔叔的那件事情對我來說是很深的傷害，自從那一次以後，只要我發現叔叔喝酒之後，我一定會跑去房間躲起來，並且用棉被把眼睛蒙起來，我完全不敢聽也不敢看，有時候我甚至還瘋狂的發抖，最後就一個人躲在棉被裡面哭泣。</p> <p>➤ 在聽學長的分享時，我發現了什麼？</p> <p>學長給我的感覺就是把孩子的生命安全看得比自己還要重要，也很極力的保護著同事，我覺得這是很少見的，一般的人都是以自己的生命為主，學長也說了在家訪前都要做好最壞的打算及要如何保護自己，去案家搶救孩子前也要先觀察逃離的動線。</p> <p>當社工的要膽大心細，尤其是做第一線的社工，膽子要夠大不要害怕衝突，有的時候是可以從衝突中建立良好的關係，甚至成為朋友，心思也要夠細膩，隨時要有敏感的觀察力及敏銳度，尤其當你手上抱著小孩的時候，要隨時有警覺心，因為小孩的家人隨時都會從手中把孩子抱走，一旦抱走後就很難救孩子了。</p> <p>➤ 每位社工在工作上都會有所謂的倦怠感嗎？</p> <p>我覺得不一定，要看每個人工作的職場，如果在職場上一直遇到困難而</p>		

那現在自己不在木目嗎?

過去有木目以的經驗嗎

反思寫作

身上則可能是行為偏差、疾病或年幼的關係，還有各式各樣的關係存在。

在聽完分享後很多事情都感同身受，也慢慢看見自己過往的家庭是如此的與他人不同，雖然這樣造成了我不少的傷害，但也讓我勇敢的去面對這樣的過去與生活，我會想也許是這樣才有辦法改變我自己。很棒的看見！

沒有辦法解決時，長期累積下來就會開始懷疑自己這樣的路是對的嗎？就會開始思考自己是不適合走社工這條路，這時候的我們就可以開始想想進到這個職場的初衷是什麼，想想自己的理想及願景。

經過上面的左、右欄書寫後，我看見了什麼？

今天讓我對於家暴及性侵害的實務面更加的了解，同時也讓自己更清楚的明白原來自己家庭所面臨到的問題也是社工所服務的範圍內，未來的自己也會成為社工，而我要怎麼去保護自己的家庭和別人的家庭，這都需要做學習的。

很多時候在上個案課的同時，都會讓我回想起很多自己家庭的事情，重新檢視自己和自己當下的情緒或行為，會發現自己有很不一樣的想法及做法，像是不會躲起來哭泣，我會尋求附近親戚的協助，哭泣是沒有用的，是無法馬上停止暴力的。

態度是很重要的，走的越久所看到的就會越多，當自己看得越多就會覺得自己越沒有什麼，學長也說說到現在能做什麼就去做、能學什麼就去學，在未來的職場上一定會派上用場，甚至是可以跟案主建立關係的。

預習提問：

將悲傷化為力量：喪女媽媽的社工之路

1. 當自己還沒走出自己的傷痛，而面對到自己的個案和自己有一樣的傷痛時，社工該如何做？

陪伴喪親孩童走出悲傷

2. 在陪伴孩子走出喪親的痛時，自己從事悲傷處理的工作，情緒負擔很大，社工該怎麼去做調適才不會影響工作？

反思寫作

課程名稱	社會個案工作	授課教師	張貴傑	記錄者	鄭宜庭
上課日期	106.11.21	上課地點	圖資 538		
Zuvio 反思寫作					
1. 我今天扮演的角色是什麼？					
小孩					
2. 在這個角色裡會有什麼感覺以及想法？					
會很不知所措、很無知，甚至會很害怕爸爸，在最後會對爸爸改觀，因為爸爸的態度轉變，會讓孩子覺得爸爸變了一個人，而讓爸爸態度轉變的原因孩子是不知道的，孩子會變得很害怕，甚至會有遠離爸爸的想法。					
3. 在這樣的角色中，你需要什麼樣的專業協助？					
我覺得我會需要心理輔導，面對自己的無知、不知道自己家庭發生什麼樣的事情，卻看到爸爸失控的樣子、媽媽害怕的樣子以及家裡的凌亂，這會讓我瞬間不知道該怎麼辦，與爸爸的關係也需要重新建立。					
4. 看完這部影片《心門》之後的反思？					
看完這部影片其實我還蠻心疼小孩的，雖然他都沒有目睹到家暴或者爸爸媽媽的爭吵，但是我相信小孩是知道的，而心中也都會有一定的創傷在。在看影片的過程中，我的筆記本上寫了很多的點或者一些關鍵字詞，是導致爸爸媽媽爭吵的關鍵，從自己的紀錄中發現，一件事情的發生不會只有單一的原因，通常都是很多的原因加上時間的關係，導致爭吵甚至暴力的發生，而爸爸媽媽的想法會有所差異，爸爸認為家重要，媽媽認為工作重要等等的原因，我覺得這是讓爸爸媽媽爭吵的關鍵。影片還沒播到最後的部分時，我一直以為爸爸是第一次這樣對媽媽，我是從媽媽的口中聽出原來爸爸不是第一次家暴，這是長期所累積下來的。					
5. 如果我是社工，我會運用什麼理論幫助他們？					
認知行為理論中的蘇式對話，在會談的過程當中不批評或攻擊案主，而從會談中去尋找案主的扭曲想法並用對話式引導個案。					
6. 這個影片中所牽涉到的相關法令有哪些？					
兒少保護法、家暴法。					

反思寫作

課程名稱	社會個案工作	授課教師	張貴傑	記錄者	鄭宜庭
上課日期	106.11.28	上課地點	圖資 537		
描述上課事件，自由寫作（依課堂進行的程序，盡可能詳細的描述課堂上發生的事件，如課程內容、教室中老師在做什麼、自己在做什麼、自己的感受及想法。）			自我提問練習： 再次閱讀左邊的描述，針對描述內容提問並寫下問題及回應。		
<p>➤ 請描述課堂中讓我印象最深刻的一件事（可將人、事、時、地、物具體描繪）</p> <p>今天是各組上台報告，其實我從上週開始就呈現<u>焦慮的狀態</u>，因為我不知道下週會不會輪到我們報告，一方面是因為我們組內開會完全都沒有到齊過，另一方面我們又少了三位夥伴，所以我無時無刻都替個案報告緊張。</p> <p>在報告的過程當中，其實我的心情是很矛盾的，一下覺得今天沒有上台報告是件好事，因為又多一週可以準備，另一方面我又覺得沒有趕快結束報告會很痛苦，因為又要<u>焦慮一個星期</u>，那樣的壓力是很大的，總總因素讓我不知道該怎麼去面對自己的<u>焦慮與無助</u>。</p> <p>我很希望我們這組能更在這週上台報告，我們想知道我們哪邊還準備的不夠充足，利用接下來的幾天好好的針對我們不懂的地方去釐清，很可惜的是我們沒有等到，這讓我又更加的焦慮了。</p> <p>在前面三組的報告中，可以看出有很多的理论在高一的心理學、社會學和人類行為與社會環境的課堂中都有說過，對於現在的我只有印象，內容沒有記起什麼，我其實還蠻失落的，明明是學過的東西卻沒有辦法將它發揮在需要的地方。</p>			<p>➤ 印象最深刻的理論是什麼？</p> <p>讓我印象最深刻的理論是生態系統理論，其理論有分成四大類，分別是微視、中介、外部和鉅視系統，而這四個系統都與我們環環相扣，是密不可分的。</p> <p>身為社工的我們可以將這個理論帶入個案，從中知道個案需要哪一方面的協助與資源。</p> <p>➤ 為什麼對於報告我會那麼的焦慮？</p> <p>我很怕被老師叫下台，但我最主要害怕焦慮的是因為我不知道我理解的觀念或想法是不是老師所要的，而我們都沒有排練過，更不能確定每位夥伴的資訊是否對等。</p> <p>➤ 為什麼我知道要面對學長驗收報告時，我會有逃避的念頭從腦袋閃了過去？</p> <p>我事後反思這件事情，發現會想逃避的真正原因是因為我沒有十足的把握，我不確定自己釐清的想法及觀念是否正確，而我是一個一定要很把握才會去執行的人，這對我來說也是一種挑戰。</p>		
<p>→ 有經歷過相似的系統嗎？</p>			<p>→ 會期望自己到什麼狀態？</p>		
經過上面的左、右欄書寫後，我看見了什麼？					
<p>在理論的背後，反而有很多的小細節是我們報告都沒有去注意到的地方，而是需要深入了解整件事情的來龍去脈，才不會一問三不知，在台上一方面可以練習自己的說話臺風，另一方面可以從老師的口中知道自己小組缺乏哪方面的觀念，一個觀念的源頭都無法把握住，後面的報告更是不用談。</p>					

可以怎麼做

反思寫作

張
2017.12.11
貴傑

課程名稱	社會個案工作	授課教師	張貴傑	記錄者	鄭宜庭
上課日期	106.12.05	上課地點	圖資 537		
描述上課事件，自由寫作（依課堂進行的程序，盡可能詳細的描述課堂上發生的事件，如課程內容、教室中老師在做什麼、自己在做什麼、自己的感受及想法。）			自我提問練習： 再次閱讀左邊的描述，針對描述內容提問並寫下問題及回應。		
<p>➤ 請描述課堂中讓我印象最深刻的一件事（可將人、事、時、地、物具體描繪）</p> <p>今天讓我印象最深刻的是欣儀學姊的生命故事，雖然不是欣儀學姊親口和我們說她的過去，但從影片當中我感觸很深，也很佩服學姊能夠一個人獨自面對這樣的生活。</p> <p>我覺得在成長的過程當中有家人的陪伴是最好的，我們的重要他人也會是與我們最親密的家人，年幼的時候就沒有完整的家庭，我覺得對學姊來說也是很大的傷害，甚至在青少年階段就失去了最愛的媽媽，這樣的痛對於一個青少年來說是多麼大的打擊，但學姊就像勇士一樣，把眼前的圍牆一個個撞破，活出屬於自己的人生。</p> <p>長大後體悟到的是我們無法選擇我們的家庭，而每個的家庭都有不同的挑戰要突破，但是<u>我們能把握的是我們要過怎麼樣的生活</u>，因為生活是掌控在自己手上的，開心過一天、難過也是過一天，那我們何嘗不讓自己開開心心呢？人生是自己的，是別人無法去掌控的。</p> <p>我曾經痛恨這個社會，<u>因為我的過去讓我覺得很自卑</u>，從小就沒有雙親在身邊，媽媽很早就離開我，爸爸入監服刑，對於我來說都是很大的傷害，當同學知道我的家庭背景後就會用各種方式來取笑我，各種難聽的話也都說得出來，導致我從小就痛恨我的家人，甚至有當初就不該生下我的想法，但我覺得這樣的話語被爸爸媽媽聽到他們一定很失望，所以我都自己埋藏起來，直到我漸漸長大漸漸的接受自己的家庭，我才會把自己內心的事情再次說出來。</p>			<p>➤ 為什麼我對於學姊的生命故事那麼有感觸？</p> <p>因為我和學姊在過去都有一段生命故事，我們都是在不完美的家庭中長大的，學姊說出來的話都讓我有很深的感觸，很多話都說到我的心坎裡，在看影片的時候我的心情是很沉重的，眼淚也不停的在眼眶打轉，我腦袋閃過一句話「我對於我的家庭在怨恨什麼？在這社會上比我還困苦的多的是呢！我該珍惜了」，我也重新檢討自己對過去的想法。</p> <p>➤ 在這件事情的體悟中，我看見了什麼？</p> <p>我看見自己的成長，以前的我都不願面對自己的過去，因為我覺得說出來只有被嘲笑的份，所以我一直藏在心裡面，直到念了社工系之後我才慢慢的體悟到<u>家庭是我們無法選擇的，但是我們能夠選擇的是自己要過什麼樣的生活</u>，這之中也讓我慢慢看清一些事情，讓自己不要那麼的悲觀，才慢慢的走出來面對自己。</p> <p>➤ 如果再一次面對這樣的事情，我會怎麼去面對？</p> <p>我一定不會怨恨我的父母，我反而會感謝他們讓我有機會努力爭取自己想要過的生活，讓我接受來自不同的挑戰，甚至比同年齡層的孩子更成熟，也懂得替家人著想。</p>		

現在的你
是如何看自己的？

反思寫作

經過上面的左、右欄書寫後，我看見了什麼？

我真的看見了自己很大的改變，我從國小一路被笑到高中，都是因為我的家庭背景，國小、國中同學都會直接在我面前說我沒人愛之類的話，高中同學則是會在背後竊竊私語說我的過去，但事後我卻從別人口中知道其實他們不是故意要這樣說我的，就只因為我是領導者，而做什麼事情都無法通融他們，所以他們想要報復我，就讓我聯想到老師上課所說到的，一個領導者是不會讓其他人喜歡的，因為太會領導了，但我會這樣也是我的家庭造就我的，國中老師發現我很懂事、做事也很細心，所以把很多的事情都交代給我做，但同學覺得我這樣是在跟老師打好關係、做作、愛現等等的，就會開始攻擊我。

過去的我受到總總的言語怒罵，面對來自不同的挑戰，連在我最重要的青少年時期都被同儕排擠，曾經的我因為這樣把自己封閉起來，因為我覺得這社會上太可怕了，我就像外星人一樣無法融入他們，但自從我進入社工系之後我開始學會認識自己與自己的過去，開始試著把自己的過去拿出來檢視，也開始面對自己。

反思寫作

張
2017.12.25
貴傑

課程名稱	社會個案工作	授課教師	張貴傑	記錄者	鄭宜庭
上課日期	106.12.19	上課地點	圖資 537		
<p>描述上課事件，自由寫作（依課堂進行的程序，盡可能詳細的描述課堂上發生的事件，如課程內容、教室中老師在做什麼、自己在做什麼、自己的感受及想法。）</p>			<p>自我提問練習： 再次閱讀左邊的描述，針對描述內容提問並寫下問題及回應。</p>		
<p>➤ 請描述課堂中讓我印象最深刻的一件事（可將人、事、時、地、物具體描繪）</p> <p>讓我印象最深刻的事情就是我緊張已久的個案報告，這個報告前後加總起來有一個多月的時間，這一個多月不斷的在準備報告，每次上個案課前也都很焦慮，因為總覺得自己還沒準備好，不想讓還沒準備好的自己上台，但又不想一直延後報告，這讓我心中充滿了矛盾，好險最後的報告圓滿落幕，也讓自己鬆了一口氣。</p> <p>我覺得這次的個案報告讓我成長了很多，不管是上台陳述報告的內容，還是與夥伴討論報告的過程，都讓我對於“報告”有很多的認識與了解，報告除了自己要懂以外，也要讓台下的人聽懂自己所要傳達的是內容，而要說出來讓大家聽懂這也是有一門學問在的。</p> <p>對於報告我的看法是，每個人理解的速度與能力都不一樣，就像每個人的專長也都不一樣，不能因為這樣就取笑組內的夥伴，我會這麼是因為我就是被取笑的那一個人，而我當下的感受就是超級不爽，她憑什麼來取笑我，當時的我不斷的在調整自己的心態，想盡辦法不讓不開心的情緒影響到我與夥伴討論報告的時間，但是我沒有成功，我的腦海不斷的浮現被笑的畫面，壓到自己喘不過氣，也為了報告而哭。</p> <p>這是我第一次因為準備報告理解很慢而被笑，這對我來說是個很大的打擊，以前的我都是理解最快且可以教別人的人，但這次的理論報告是我比較弱的部分，我要花很多的時間去理解它，我只是理解比較慢，並不代表我不懂，我也很努力的在了解它的理論內容。</p>			<p>➤ 為什麼我對於別人笑我，我會有生氣、難過甚至哭泣的感覺？</p> <p>我對於“被笑”有那麼大的反應是因為我從小就不斷的被同儕取笑，讓我很自卑也覺得自己很差勁，我為了不讓別人有機會笑我，我不斷的告訴自己要把每一件事情做好、做到讓別人沒有辦法挑剔，因而也讓我對自己有很多的要求與期待。我一旦被笑我就會開始不斷的思考到底我哪裡做不好，會讓自己被別人取笑，有時候想太多還會讓自己喘不過氣。</p> <p>➤ 在“報告”的過程中，我看見了什麼？</p> <p>我發現因為我的家庭關係，讓我變得對自己有很大的期待與要求，而我也看見了自己是一位沒把事情做到好不肯罷休的人，這樣的自己對我來說有好有壞，好是這樣可以訓練自己的做事能力及完成度，壞的是這樣做是會讓自己不斷的在壓力當中，久了也有可能因為小事而爆炸，發洩自己藏在心中很久的情緒。</p> <p>➤ 如果在一次面對這樣的事情，我會怎麼去面對？</p> <p>如果以後在報告上有相同的情況發生，我會當場跟同學說「每個人的理解能力與速度都不同，我們要學習包容其他的夥伴，因為我相信每個人都都不願意拖到大家討論報告的時間與進度」。</p>		

當時發生什麼事呢？

如果回到當時你會怎麼做呢？

反思寫作

經過上面的左、右欄書寫後，我看見了什麼？

在打反思的過程中，我不斷的回想起我的過去，不斷的在檢視自己過去為什麼會有那些的想法，或著是什麼樣的原因改變了我，我不斷的在揭露自己及內心的想法，我看見了自己的進步，以前的我完全不給自己機會去回想我的過去，而現在的我會因為想知道自己以前的想法而去回想，即使回想過去的過程中會很難受，但是想開了就會讓自己好過些。

我也看見自己的優點及缺點，優點是我會努力、盡力的去完成每一件跟自己有關的事情，盡自己所能做到最完美，缺點則是對自己有那麼多的要求與期待是會讓自己不斷的在壓力當中，很多人都問我說「為什麼都要讓自己那麼累？」，我想我的答案是我要讓自己可以學習到很多的東西，讓自己在未來的工作崗位上可以表現得很好，當然背後也是因為我不想被取笑。

原來“報告”可以讓我回想起我被取笑的過程，也讓自己有機會可以重新看看自己，更讓自己把每一件事情都做好，不讓別人有取笑我的機會。

反思寫作

課程名稱	社會個案工作	授課教師	張貴傑	記錄者	鄭宜庭
上課日期	107.01.02	上課地點	圖資 537		
描述上課事件，自由寫作（依課堂進行的程序，盡可能詳細的描述課堂上發生的事件，如課程內容、教室中老師在做什麼、自己在做什麼、自己的感受及想法。）			自我提問練習： 再次閱讀左邊的描述，針對描述內容提問並寫下問題及回應。		
<p>今天讓我印象最深刻的事情是宛好學姊分享如何寫個案紀錄，在還沒上個案課前，我一直覺得寫個案紀錄不難，就是把個案的家庭背景、家庭成員概況以及和個案相關的資料寫上去，但我沒有想到要與個案會談的第一步是建立關係，沒有建立好的關係很難有辦法與個案有更進一步的對談。</p> <p>我一直到大二兒福課才真正體會到建立關係的困難，第一次要與從來都沒有見過面的孩子直接服務，那種既緊張又害怕的心情好難調整，直到開始陪伴孩子才不那麼緊張，從中我們也要藉由與個案的對談來撰寫個案紀錄，一開始的我都把與個案發生的每一件事情詳細的寫出來，而沒有想到這件事情是要表達些什麼，因此整篇個案紀錄像流水帳一樣。</p> <p>在經過學長姊的教導後，我改變了寫個案紀錄的方式，從流水帳變成列點式，這對我來說是蠻大的進步與改變，後半段的個案紀錄已經和剛開始的個案紀錄有很明顯的不同。</p> <p>上完個案課和撰寫個案紀錄後，我對社會個案工作有一定的了解，也從課後的反思看見了自己也看見了過去，面對不堪的過去提起勇氣的面對，這是我對自己最大的突破。</p>			<p>➤ 在面對要寫個案紀錄時，我遇到了什麼樣的困難？</p> <p>我遇到的困難是第一次去國小服務就要寫個案紀錄，對於完全都沒有接觸過的個案，要怎麼樣對談才會知道個案的家庭成員及概況，這讓我思考了很久，透過不斷的練習及更正，才有辦法有現在的個案紀錄。</p> <p>在撰寫個案紀錄的過程中，我參閱了學長傳給我的如何撰寫個案紀錄的資料，一步一步的去調整我的個案紀錄，讓自己更清楚的知道個案紀錄的重點，更改完後再去請教學姊還有什麼進步的空間。</p> <p>➤ 如果之後有遇到要寫紀錄的，我會怎麼做？</p> <p>我會先上網找相關的資料進行閱讀，整理出該紀錄所需要的資訊，以便自己能夠更精準的知道自己寫的方向是不是對的，或者是否有偏離紀錄所需要的，將優點繼續保持下去，將缺點改進，使自己能夠寫出一份完整的紀錄。</p>		
經過上面的左、右欄書寫後，我看見了什麼？					
我看見了自己從只會寫流水帳轉變成會利用列點式來呈現個案紀錄，也知道原來用列點式可以最快讓其他人看懂個案的家庭概況以及所需要的服務或資源連結，讓我們能夠以最快的速度幫助到業主和家庭。我也看見自己會追求完美，雖然個案紀錄已經改過了，但我寫完又會問學長姊這樣的紀錄還需要更改甚麼嗎？只希望自己可以學好撰寫個案紀錄的技巧及方法，在未來可以發揮自己所學的。					

六、閱讀心得

【社工員的故事】閱讀心得		課程名稱	社會個案工作
撰寫日期	107年01月06日	撰寫者	鄭宜庭
整本書中我印象最深刻的三個部分，請簡單的陳述。			
一、陪他們走完人最後一段路：幫助人們好好活著，直到死神來臨。 二、不只是陪伴，也是學習：社工不只是在陪伴少年，很多時候少年也用他們的經驗教我們許多事情，促使讓自己自我挑戰。 三、一份責任重大的工作：接觸許多擁有悲慘過去的人，有些是最近的經驗，有些是成長的經驗，有時候這會讓你失去對人的信任。			
上述的印象深刻，是因為這幾個部分分別讓我想到…			
一、 陪他們走完人最後一段路 ：我看見這篇文章的標題時，讓我想起已去世的叔叔，當時的我們就是默默的陪伴叔叔走完人生的最後一段旅程。當知道叔叔醒過來的機率不大時，家人的心中就開始有了準備，在家人的討論下決定不再給予藥物的治療，我們想讓叔叔好好的走完，當時奶奶在叔叔的耳邊說了一句話讓我哭了「如果這關跨不過去，你就放手好好的走，不要再讓自己那麼的痛苦。」，奶奶也心疼叔叔的樣子，四處去拜拜問神，最後上天很快的就把叔叔帶走了。人的一生都會有生老病死的階段，而我們只能坦然的去接受這樣的事情。 二、 不只是陪伴，也是學習 ：社工在工作領域上不是只有陪伴個案走過人生的低潮期，有時候在冥冥之中我們也從青少年身上學習到一些自己所不知道的事情。這學期我到了善牧基金會-德心之家擔任志工，最近的一次服務是陪伴少女去六福村玩，雖然這是第一次見面，但相處下來卻像是認識很久的姊妹一樣，才相處不到三個小時，少女就牽著我的手，跟我說「姊姊，妳是我的好夥伴」，這樣的舉動讓我自己覺得很不可思議，我從沒想過會那麼快的與她們建立關係，我們之間就像親姊妹一樣親。在這過程中我也突破了自己，我捨不得看到少女明明很想玩但是沒有人陪她的失落表情，我鼓起勇氣和少女說「走，姊姊陪妳去玩」，她開心的不得了，看見少女開心的樣子，我在怎麼累我都滿足。 三、 一份責任重大的工作 ：不管將來做什麼樣的工作，每一份工作都是責任重大的，而這份工作有可能會是你人生的轉捩點，而不是只有工作，其他的人生經驗、家庭背景都會促使自己有著不同的改變。這篇文章的作者是一位監獄教誨師，在當中說到受刑人的故事，讓我聯想到我的爸爸，他曾經在監獄服刑過，我也從他口中知道在監獄裡的生活，那樣的生活是我無法想像的，從中他也有說到教誨師帶給他的改變，點醒了他假釋出來後想努力的心，我與奶奶聽到之後是很開心的，這也讓我曾經想過要到監獄裡工作，用自己的故事陪伴受刑人。			

我的反思筆記

在看完「社工員的故事」這本書後，我感受到要當一位社工是多麼的不容易，要面對自己也要面對個案，有時候自己同時是社工也是個案，在處理個案所發生的問題或許也是自己都不敢去面對的問題，這時候正是自我挑戰的機會，讓自己鼓起勇氣面對自己，也從過程中更加知道自己是誰。

每一則故事都有讓我感動的地方，有的甚至會讓我聯想到自己的生命故事，有時是從與別人的對談當中解除自己的疑惑，每則故事都有社工所遇到的困難及挑戰，從閱讀中可以知道他們是如何處理的。

在未來我會努力的從志工經驗中找尋自己所擅長且能駕馭的領域，在大學努力的爭取學習的機會，別讓機會從自己手中溜走，不要害怕失敗，勇敢的去闖、去嘗試，沒有勇敢一次是不知道自己有沒有能力的。這些努力及經驗是以後出社會的寶藏，無人能夠取代及拿走的。

期許自己在社工這條道路上，能夠對自己有所突破，不求一切順利，只求在遇到困難與挑戰時能夠有辦法面對及處理，當一名很棒的社工師。

等不到肝過世... 她捐出眼角膜遺愛



(記者王捷 / 台南報導) 32

歲的黃竹君因肝硬化等不到捐贈辭世，她的母親陳妃汝分享女兒器捐的心路歷程說，女兒沒有怨天尤人，辭世前決定捐出眼角膜，竹君有機會回饋社會，捐出有用器官，是充滿正面能量的觀念，讓她深感「女兒的溫柔，永遠都在這個

世上！」

成大醫院14日替黃竹君舉辦追思音樂會，黃竹君的姊弟都來參加，與受贈者、移植團隊共聚一堂。陳妃汝說，大女兒黃竹君從小罹患先天性膽道閉鎖，頻繁進出醫院，原透過飲食改善及醫院追蹤，控制病情，但近幾年擔任醫院行政人員後，生活作息不正常，導致肝硬化，等待肝臟捐贈。

陳妃汝數度哽咽說，女兒念書時曾到成大醫院向大體

老師學習，深受感動，當時就簽下器捐同意書。今年一月，竹君發燒住進成大醫院，因病情急轉直下，主治醫師趁竹君臨終前仍意識清楚時，詢問她是否確定要捐贈器官，竹君點頭，雖然家人感到不捨，但竹君的溫柔永遠留在世上。

黃竹君捐出的眼角膜，受贈者是60歲的鄭興和，他在去年11月做工時，鐵屑跑進左眼傷到眼角膜，今年6月等到眼角膜。鄭興和說，單眼

開車、使用工具都很不方便，現在恢復雙眼視力，讓他的生活變正常，對小他近一半年紀的黃竹君，大愛精神讓他感到欽佩。

成大醫院副院長沈孟儒說，他參與過運送捐贈者的器官，為不辜負捐贈者的大愛，在高速公路上飛馳，把器官送到醫院，過程既辛苦又感人。成大醫院移植外科主任林毅志說，移植路很辛苦，但病人的信任以及醫院的支持，讓他願意堅持下去。

資訊來源：2017年10月15日 (日)

自由時報
社會焦點 B4

相關資訊：

器官捐贈 (Organ donation)

- 一、依人體器官移植條例之規定，器官捐贈必須為無償之行為，且器官之摘取，應於病人之診治醫師判定死亡(含腦死判定)。
- 二、醫生自往生者遺體摘取器官以供移植，須符合往生者生前以書面或遺囑同意，往生者最近親屬以書面同意。
- 三、需加註於健保卡並掃描存檔於衛生福利部醫療護照與器官捐贈意願資訊系統。
- 四、捐贈者如患了無法控制的感染性疾病，則不得捐贈。
- 五、器官捐贈意願，可隨時查詢或撤回。02-23582186
- 六、資料只提供醫院捐贈用途，任何習法皆盡保留責任。

補充：

感染性疾病：後天免疫缺乏症候群
庫魯氏病

器官捐贈的條件：

1. 符合腦死條件而器官功能正常
2. 無惡性腫瘤病史
3. 無明顯敗血症
4. 肺臟捐贈者胸部X光清晰
5. 無明顯胸部外傷、胸壁手術之病史.....

我的觀點：

「每個孩子都是父母心頭的一塊肉，在傳統中都認為死也要完好無缺，不可缺任何一個部份，而隨著現在的觀念越來越進步，通常又母親會較支持子女的想法，將小愛轉成大愛，遺愛人間，這也是心情轉換的關鍵，有人會為了往生者生前的期待而努力活下來，有些人也可能會一蹶不振，這讓我想起我的家人，因為意外而失去了生命，但有一些因素無法做器官捐贈，很可惜！做出這樣的決定最需要的就是「勇氣」，都是值得欽佩的，即將滿20歲的我，會有勇氣簽下這個器官捐贈嗎？而我的家人會支持我嗎？」

個別輔導紀錄單

社會個案工作、兒童福利課程共用

個案姓名	鄧仁魁		年級	四年級	
陪伴日期	106年10月20日	陪伴次數	第1次	陪伴者	鄭宜庭
一、個案背景暨相關資料（包括家庭圖）					
<p>家中一共有8個人，爺爺、奶奶、爸爸、媽媽、三位哥哥、自己，是個三代同堂的大家庭，兩個哥哥已經在外面讀書了，爸爸、媽媽每天都要上班。仁魁的生活就是上課、練跆拳道、桌球、安親班，假日就打電腦。</p>					
二、本次陪伴個案主狀況描述（包含情緒、生心理、學習等）					
<p>今天第一次與仁魁見面，他感覺得出來既生疏又害怕，可能不太敢跟我進行對談，在我們的談話過程中，他的回答只有好、沒有、還好等等的詞來作回應，也沒有太多的交集。在輔導的過程當中，看見了仁魁的作業，發現他的字是很漂亮的，當我們誇獎他的時候，他臉上充滿了燦爛的笑容。</p> <p>在團體活動中，仁魁臉上有著更多的笑容，因為他很享受在活動中的感覺，從團體活動開始到結束，笑聲從來沒有間斷過，也看見他很快樂的一面。</p> <p>最後的點心時間是仁魁最開心的時候，他迫不急待的帶我去洗手，然後去領點心，還吃的津津有味，最後開心的去上跆拳道課程。<i>這是個案主述還是你的觀察？</i></p>					
三、輔導陪伴者對個案狀況的分析與處理回應					
<p>在陪伴仁魁寫數學作業時，發現他的計算過程錯誤但最後的答案卻是對的，當時的我很驚訝為什麼有這樣的結果，我當下沒有想很多，只知道要趕快教他訂正，把錯誤改正過來，讓他知道該怎麼計算。</p>					
四、下次陪伴重點					
<p>下次仁魁在寫作業的時候要注意他的專注力。在陪伴的同時盡可以能和他談話，藉由聊天的方式多了解他的家庭狀況；在團體活動中注意仁魁的參與度，盡可能的讓他有發揮的空間，替他爭取一些可以表現的機會。</p>					

到桌陳述

你的陪伴重點與分析與處理有所呼應。

個別輔導紀錄單

社會個案工作、兒童福利課程共用

個案姓名	鄧仁魁		年級	四年級	
陪伴日期	106年10月27日	陪伴次數	第2次	陪伴者	鄭宜庭
一、個案背景暨相關資料 (包括家庭圖)					
家中一共有8個人，爺爺、奶奶、爸爸、媽媽、三個哥哥(仁豐、仁豪、仁涵)、自己，爺爺在家裡，奶奶有外出工作，爸爸、媽媽皆有工作，兩位哥哥就讀大學，一位哥哥就讀高中，是一個和樂的大家庭，仁魁和大哥的感情較好。					
二、本次陪伴個案主狀況描述 (包含情緒、生心理、學習等)					
<p>仁魁在寫作業的時候，很明顯看的出來他想要快點寫完功課，所以在<u>情緒上有點急躁</u>，今天的他，<u>臉上沒有什麼的笑容</u>，<u>悶悶不樂</u>的，今天看到他的第一個笑容是在寫完功課後，很開心的要和他的好朋友一起玩，在寫數學作業的同時也發現仁魁對於<u>錢的價值觀似乎有不太合理的地方</u>，他覺得一件400多元的衣服是便宜的，因為他的衣服、鞋子單價都蠻高的。</p> <p>在團體活動的部分，仁魁很享受在活動中，每一個活動他都很積極的參與，雖然他比較排斥主動上台分享給大家聽，但是他在繪畫家庭樹的過程中是很認真、很努力的，他把爺爺奶奶畫同一個顏色，爸爸媽媽一個顏色，他與哥哥們一個顏色，畫完之後他看著他的圖畫露出一抹微笑，似乎很滿意他的圖畫。</p>					
三、輔導陪伴者對個案狀況的分析與處理回應					
<p>在仁魁數學作業算錯的時候，我會帶著他一起看錯在哪裡，而錯的地方要怎麼算才是對的，帶著他一起看，並且告訴他不要急，慢慢寫，寫對才是重要的。</p> <p>而在團體中，仁魁比較不會主動，我會藉由邀請的方式來與他互動，<u>我想試試看能不能讓他從被動轉為主動</u>。</p>					
四、下次陪伴重點					
<p>在陪伴的同時繼續觀察仁魁的行為，是否還是頭低低的與我對話，不敢眼睛直視我，是否和我談話雙眼一直東飄西飄，如果還是一樣就要試著問他怎麼會這樣，並且結束後與老師討論看是否有解決的方法。</p>					

↓這是他的生活當中不合理是他的經驗還是你欠

是僅對你還是對其他大人也是如此?

個別輔導紀錄單

社會個案工作、兒童福利課程共用

個案姓名	鄧仁魁		年級	四年級	
陪伴日期	106年11月03日	陪伴次數	第3次	陪伴者	鄭宜庭

一、個案背景暨相關資料（包括家庭圖）

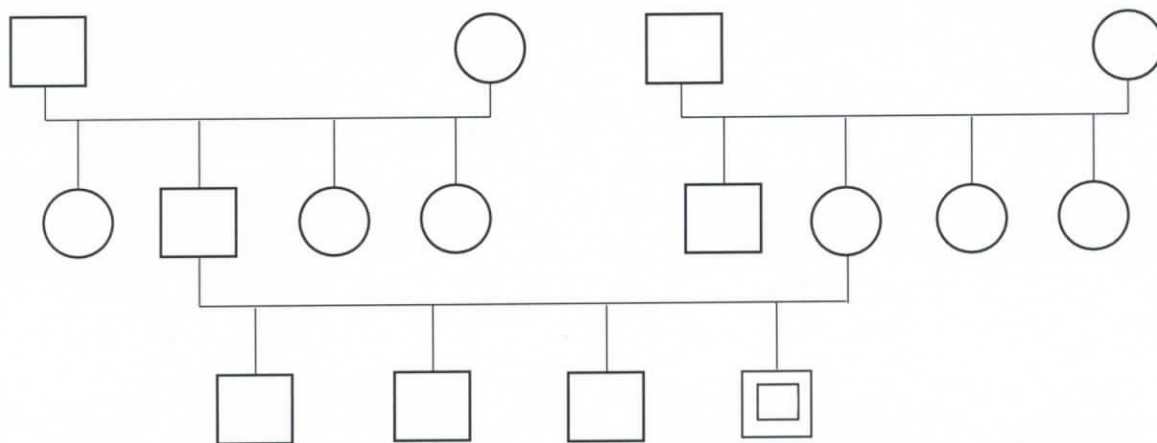

仁魁家中是個三代同堂的大家庭，有爺爺、奶奶、爸爸、媽媽、三個哥哥(仁豐、仁豪、仁涵)和自己，總共有八個人，爺爺目前因為身體的關係住院中，奶奶外出工作，爸爸上班，媽媽在新竹科學園區上班，兩位哥哥就讀大學(大哥:國立高雄第一科技大學；二哥:萬能科技大學)，一位哥哥就讀高中(苗栗縣立興華高中)，是個和樂的大家庭，而仁魁與大哥的感情較好，仁魁較害怕小哥。

爸爸有一個姊姊、兩個妹妹，媽媽有一個哥哥、兩個妹妹，外公外婆居住在雲林。

二、本次陪伴個案主狀況描述（包含情緒、生心理、學習等）

仁魁在寫作業的時候，我發現他的坐姿有些問題，肩膀是一高一低的狀態，看起來很吃力，我看到馬上調整他的坐姿，在我告訴他正確的坐姿時，他用很專注的眼神看著我，很認真的吸收我說的話，並做出改變與調整。

仁魁寫國文字詞的時候，是先寫完全部的注音在寫國字，我有詢問他為什麼這樣寫，他說是因為習慣了，我也告知他正確的寫法以及好處，他也答應我會改正。

當仁魁數學作業算錯時，我會問他知不知道哪裡錯誤，讓他自己先去發現錯誤，我在引導進行訂正，一開始的他會不知道自己錯在哪裡，後面我就帶著他看著數學題目，他就會知道自己錯誤的地方。

這次有英文作業，仁魁幾乎都會寫也會唸，他和我說英文很簡單，也在同學不會的時候站起來教同學，在他教同學的時候，我從他臉上表情中看出來是很開心的。

你怎麼知道他盡全力。

個別輔導紀錄單

社會個案工作、兒童福利課程共用

仁魁在團體活動中，最喜歡跑跳的活動，像是今天的活動-校園生活紙牌，是整個把活力都展現出來，盡全力的去參與活動，在分享的過程當中也會把自己拿這張紙牌的原因說出來。

三、輔導陪伴者對個案狀況的分析與處理回應

在陪仁魁做作業的時候，發現其實他注意力很容易被其他事情拉走，像是同學在寫英文作業的時候遇到困難，他如果知道他就會主動的去告訴別人單字怎麼唸和寫，從中發現仁魁的英文是不錯的，而我也及時的把仁魁從中拉回來，並且告訴他寫作業要認真、專心。

如果在功課上有寫錯的地方，我會請仁魁再看一次，看自己錯在哪裡，讓他自己經由檢查知道自己錯誤的地方，我不會直接告訴他哪裡錯誤，但當他看不出來時我會領導他發現錯誤。

在團體中遇到動態活動時，仁魁都會稍微的無法控制，而我會叫住仁魁並且跟他說不可以跑來跑去，要乖乖的，亂跑跌倒受傷是會很痛的，這時的他才會冷靜下來。

四、下次陪伴重點

- (一) 提升仁魁在寫作業上的專注力，在課輔時隨時注意仁魁寫作業的坐姿，和他與書本之間的距離，也要觀察他寫國語字詞的方式，以及算數學的方式。
- (二) 團體活動時，協助仁魁在團體中表達自己的想法，也要觀察仁魁的交友圈狀況及他與同學相處的模式，隨時注意仁魁的安全。

每次紀錄音依次訂起來

個別輔導紀錄單

社會個案工作、兒童福利課程共用

個案姓名	鄧仁魁		年級	四年級	
陪伴日期	106年11月10日	陪伴次數	第4次	陪伴者	鄭宜庭

一、個案背景暨相關資料 (包括家庭圖)

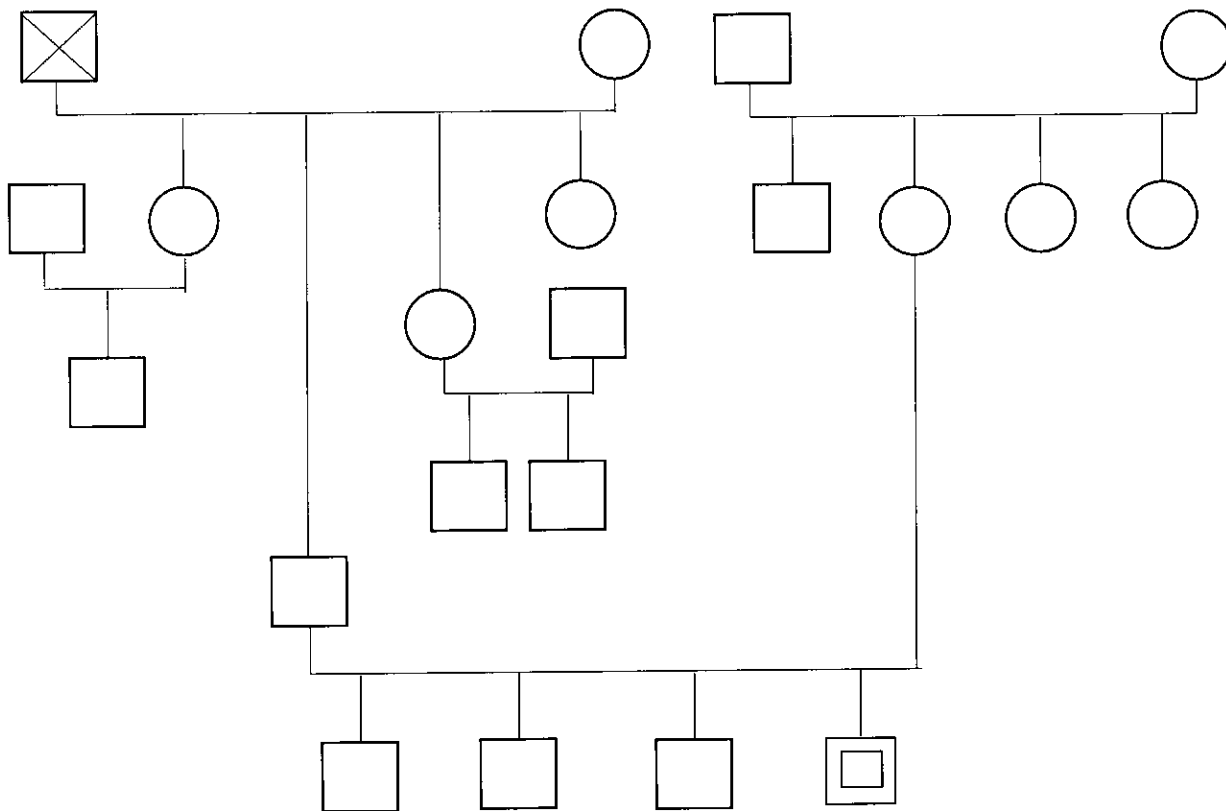

這位孩子是我在兒童福利服務課程中陪伴的孩子，據仁魁所說，家中有奶奶、爸爸、媽媽、三個哥哥(仁豐、仁豪、仁涵)和自己，總共有七個人，兩位哥哥因為求學關係而沒有住在家中，爺爺因為身體的關係在上個星期時過世，奶奶外出工作，爸爸上班，媽媽在新竹科學園區上班，兩位哥哥就讀大學(大哥:國立高雄第一科技大學；二哥:萬能科技大學)，一位哥哥就讀高中(苗栗縣立興華高中)，而仁魁與大哥的感情較好，仁魁較害怕小哥。爸爸有一個姊姊已結婚，有一個兒子；兩個妹妹一個已結婚一個未婚，已結婚的妹妹有兩個兒子，媽媽有一個哥哥、兩個妹妹，外公外婆居住在雲林。

二、本次陪伴個案主狀況描述 (包含情緒、生心理、學習等)

在今天的課輔中，仁魁的專注力很好，即便旁邊是坐著他的好朋友，他整個過程中都沒有被干擾或影響，獨自完成每一項功課。仁魁在寫作業的坐姿仍不當，我有進行調整，並且告知仁魁姿勢的重要性，而他也會馬上調整，但過一下子又變回原本的坐姿。

個別輔導紀錄單

社會個案工作、兒童福利課程共用

寫聯絡簿的小日記時，仁魁學會開始主動的問我問題，並且跟我說聲謝謝，他用很堅定的眼神看著我，並且答應我會把字記起來。

寫聖誕卡片的過程中，仁魁想要有一台手機，我詢問他除了手機還有需要的嗎，他很快速的跟我說其他都不用，在訊問他為什麼需要手機及手機的用途時，發現他的觀念錯誤，我馬上更正他的想法，並且用3)領導的方式讓他知道手機真正的用途是什麼，這過程中他很認真的看著我聽我說話。

今天在寫國文作業的時候，我詢問仁魁他是否還記得我上星期教導他的寫字方式，一開始他跟我說忘記了並且抓著他的頭，當我再次提醒他的時候，他就說姊姊我知道了，要一個國字寫完寫注音對不對，我跟他說沒錯，你很棒的。

當仁魁數學作業算錯時，我會問他知不知道哪裡錯誤，但是我觀察他四個星期了，他都無法發現自己錯的地方，但我還是會引導他進行訂正。

仁魁在今天的團體活動中表現的很棒，這是他第一次在團隊中主動，而且還是第一位舉手的孩子，從中我觀察出他對地理的精熟，不但了解全台灣各個縣市的地理位置，更了解新竹的十三個鄉鎮，而且還全對，他很開心的跟我說姊姊這好簡單我全部都會唸，我也鼓勵他要繼續在課業上努力。

三、輔導陪伴者對個案狀況的分析與處理回應

在聊天的過程當中得知仁魁想要一台手機，而且要是蘋果的，詢問他想要手機的原因，卻是因為哥哥有所以他也想要有，而手機對他來說是用來玩遊戲的，他沒有想到手機真正的作用，我事後有和他討論手機相關的用途，這時他才知道手機的其他用處。

今天的活動中，仁魁的哥哥有來到現場，哥哥來前仁魁都很投入在活動中，甚至哈哈大笑，但在看到哥哥後馬上變的很安靜且不說話，這時我想到曾經仁魁跟我說他很怕哥哥，因為哥哥都對他很兇。

四、下次陪伴重點

- (一) 調整仁魁寫作業的姿態以及調整仁魁與書本之間的距離。
- (二) 適時的與仁魁討論價值觀，教導他一些正確的觀念。
- (三) 繼續帶領仁魁在團隊中的主動性，並且隨時注意仁魁在團體中的安全。
- (四) 多讓仁魁有表現及表達的機會。藉由團體嗎?

個別輔導紀錄單

社會個案工作、兒童福利課程共用

個案姓名	鄧仁魁		年級	四年級	
陪伴日期	106年11月17日	陪伴次數	第5次	陪伴者	鄭宜庭

一、個案背景暨相關資料 (包括家庭圖)

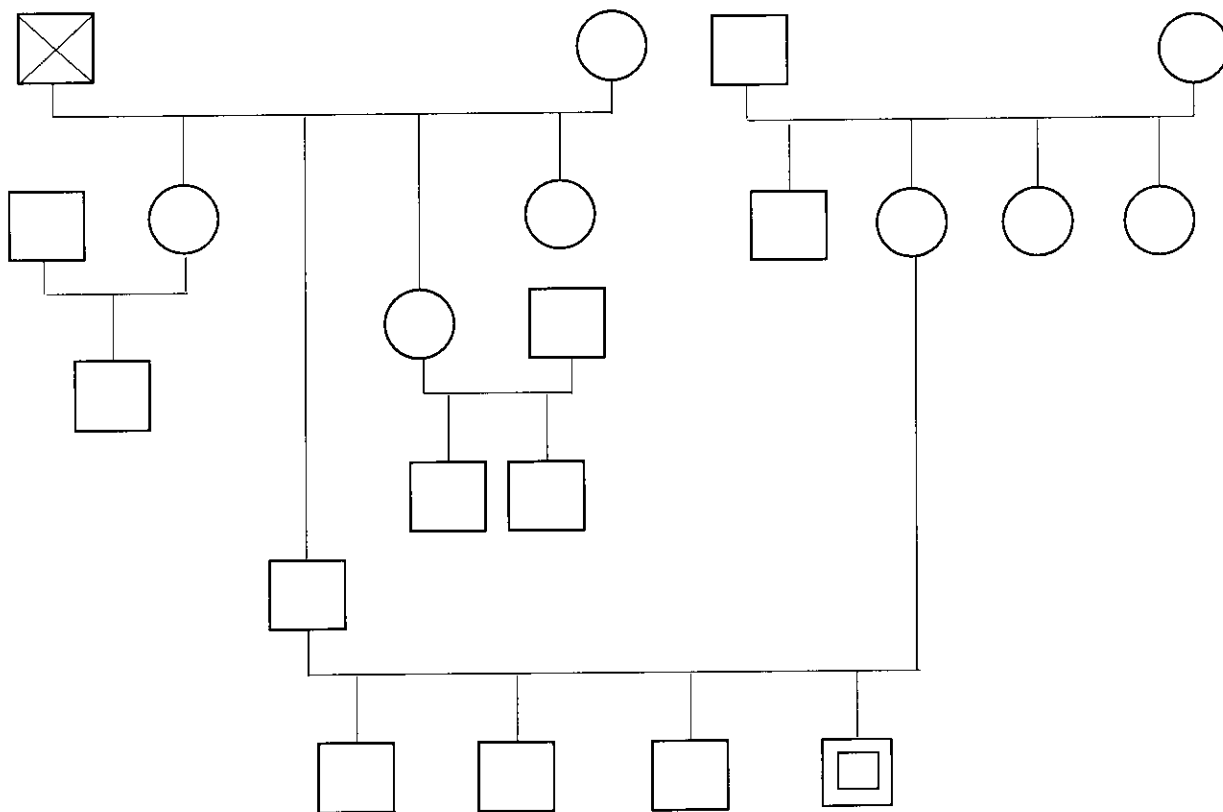

這位孩子是我在兒童福利服務課程中陪伴的孩子，據仁魁所說，家中有奶奶、爸爸、媽媽、三個哥哥(仁豐、仁豪、仁涵)和自己，總共有七個人，兩位哥哥因為求學關係而沒有住在家中，爺爺因為身體的關係在上個星期時過世，奶奶外出工作，爸爸上班，媽媽在新竹科學園區上班，兩位哥哥就讀大學(大哥:國立高雄第一科技大學；二哥:萬能科技大學)，一位哥哥就讀高中(苗栗縣立興華高中)，而仁魁與大哥的感情較好，仁魁較害怕小哥。爸爸有一個姊姊已結婚，有一個兒子；兩個妹妹一個已結婚一個未婚，已結婚的妹妹有兩個兒子，媽媽有一個哥哥、兩個妹妹，外公外婆居住在雲林。

據仁魁所說，家中有三層樓，一樓是客廳、二樓有三間房間，一間是爸爸媽媽的，一間是小哥的，因為大哥和二哥住外面，所以另一間是空房，但因為現在阿公過世了，所以阿婆會到那間空房睡覺，仁魁是跟爸爸媽媽睡，三樓是曬衣間。

據仁魁所說，家裡喜歡收集 7-11 的點數換東西，仁魁的蛋黃哥鉛筆盒就是用點數換來的，還說

個別輔導紀錄單

社會個案工作、兒童福利課程共用

到家裡有一整箱兌換物都是用 7-11 集點而來，他們最喜歡去 7-11 了。

二、本次陪伴個案主狀況描述（包含情緒、生心理、學習等）

在今天的課後輔導過程中，仁魁的表現越來越好，專注力更是大大的提升，和前幾週的他有很大的不同。在寫國文作業的時候，仁魁跟我說要造詞，一開始的他都會翻前面的字詞，後面我和他說你可以試著想想看還有什麼詞可以用，一步一步帶領他，他可以說出很多很棒的詞，我也很鼓勵他繼續多說一些字詞，但他最後會因為筆畫的多寡來決定他要寫哪個。

今天仁魁的數學作業表現的很棒，第一次全對，他會用一種很認真的態度主動詢問這題數學該怎麼算，我慢慢的帶他從題目看起，一步一步的領導，教他到一半他就可以繼續完成接下來的部分，不用整題帶著他完成。

仁魁的坐姿依舊不當，頭會越來越下去都快與課本貼齊了，經由提醒就會改正，但過沒多久又變回原形。

每一次做完一項功課我都會給予仁魁口頭上的鼓勵，像你是最棒的、加油 等等的鼓勵語，他臉上就會露出很開心的表情。

今天在寫國文作業的時候，我詢問仁魁他是否還記得我上星期教導他的寫字方式，一開始他跟我說忘記了並且抓著他的頭，當我再次提醒他的時候，他就說姊姊我知道了，要一個國字寫完寫注音對不對，我跟他說沒錯，你很棒的。

所以這段回應與第一次是相關的？

仁魁在團體中進步得很快，雖然之前他都很投入在活動當中，但是都不會主動表達自己的意見或想法，這兩個禮拜的他都會自告奮勇的說他要當第一個，並且活動的比前幾週都來的好這是我覺得他進步最多的地方。

今天的活動是回顧過去四個星期的作品，這個活動雖然看起來比較枯燥乏味，但是仁魁還是會再次跟我分享他的作品，並且從中挑選出一張他最喜歡的畫作來進行分享。

在進行分享分組的時候，我看見仁魁的突破，以前的他都不會主動與別人同一組，都是他的好朋友邀請他一起上台分享，有時候甚至還拒絕對方，今天的他竟然和他的好朋友說我們同一組一起上台分享好嗎？我聽到這句話真的滿滿的感動，雖然不會全部都是我的功勞，但是看到他的成長我是很開心的。仁魁不斷的在自我挑戰、自我突破，我相信他會越來越棒的。

三、輔導陪伴者對個案狀況的分析與處理回應

這星期陪伴仁魁發現他有感冒，我詢問過後仁魁跟我說他沒有看醫生，我有跟仁魁說請媽媽帶去看感冒，不然後面越來越嚴重就不會那麼快好。

個別輔導紀錄單

社會個案工作、兒童福利課程共用

在聊天的過程中，我無意間發現仁魁的鉛筆盒內有姓名貼紙，我便想到我可以陪他把姓名貼貼在筆上，一方面可以告訴他姓名貼紙的用處，另一方面可以讓仁魁的筆不容易不見，他還說到他的姓名貼紙幼稚園就有了，一直用到現在還沒用完，我也和仁魁分享我筆不見的事情，所以之後只要是我自己的東西我都會用姓名貼紙貼起來。

四、下次陪伴重點

調整仁魁寫作業的姿態以及調整仁魁與書本之間的距離。

多帶著仁魁去聯想一些詞彙，可以與他一起進行字詞接龍的活動。

在每個活動後適時的給與仁魁鼓勵，讓他更有動力去挑戰接下來的活動。

你的異狀描述與了集分析及處理回應
有何延續？這兩部分應是相互呼應。

個別輔導紀錄單

社會個案工作、兒童福利課程共用

個案姓名	鄧仁魁		年級	四年級	
陪伴日期	106年11月24日	陪伴次數	第6次	陪伴者	鄭宜庭

一、個案背景暨相關資料 (包括家庭圖)

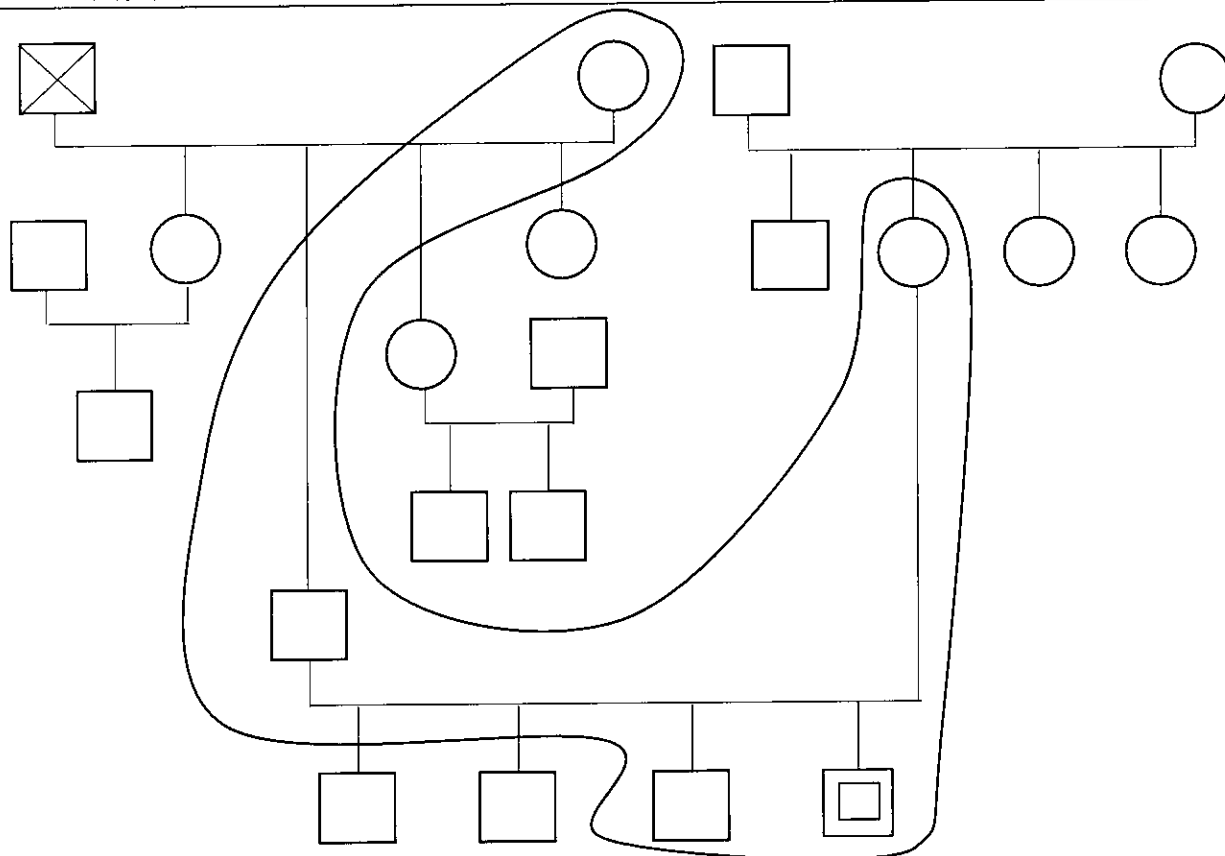

這位孩子是我在兒童福利服務課程中陪伴的孩子，據案主所述，家庭現有成員有祖母、父母親、三位哥哥(仁豐、仁豪、仁涵)和自己，總共有七個人，案主的大哥與二哥因外出求學而未住在家中，祖父因為身體的關係已去世，祖母與雙親皆在工作，母親在新竹科學園區上班，兩位哥哥分別就讀國立高雄第一科技大學、萬能科技大學，一位哥哥就讀苗栗縣立興華高中，而案主與大哥的感情較好，案主較害怕三哥。

父親的姊姊已婚，有一個兒子；兩個妹妹一個已婚，有兩個兒子；一個未婚，母親有一個哥哥、兩個妹妹，外公外婆居住在雲林。

據案主所述，家中有三層樓，一樓是客廳、二樓有三間房間，一間是案主與父母的，一間是小哥的，一間是祖母的，三樓是曬衣間。

二、本次陪伴個案主狀況描述 (包含情緒、生心理、學習等)

今天是第二次段考的前一週，案主的作業比以往多，但今天他在課輔前就已完成了大部份的作

個別輔導紀錄單

社會個案工作、兒童福利課程共用

業，我也觀察到他臉上表情是疲憊的，我也詢問過案主為什麼那麼的疲憊，他說因為作業很多他寫的很累。

案主很快就完成剩下的作業，檢查國文考卷時，我怕他太無聊，所以我改變檢查考卷的方式，我帶著他從頭看過一次，一方面是讓他再次複習，另一方面我也可以藉由複習的機會檢查作業是否有錯誤，而案主當下也很專注在這個複習上，雖然很累但該認真還是會認真。

案主的數學進步很多，雖然算的速度沒有很快但至少都是算對的，而那樣的專注是我前幾次課輔都沒有觀察到的，不知道是不是我影響了他，因為前幾次課輔我都有跟他說不管做什麼事情都要專注，我覺得不管是不是我改變了他，至少他知道做事情要專注，這樣我就覺得足夠了。

案主今天整體的專注力沒有前兩週的好，不知道是不是太累的關係，所以做任何事都沒有辦法馬上收心並且專注在事情上，對於我來說今天的他也沒有那麼好控制，就像回到第一次見面的感覺一樣，只是這次不是以陌生的角度而是以熟悉的角度去看待這件事情，我花費一段時間才把案主的專注力拉回來。

後面一個小時在進行段考範圍的大複習，對於案主來說，才剛完成作業馬上又要接著寫考卷，感覺得出來他很煩躁，因為他跟我說可以不要寫嗎？他真的很累，頭腦快要爆炸了、手痠到快斷掉了，在寫考卷的過程中他很不專心，而我也和他說「加油！你是最棒的，快完成了，寫完我們就可以休息囉！」，而他越寫越失落，因為考卷的內容很多都沒有看過，甚至有些是上次考試的東西，在國語考卷中他就空了很多，而數學只空一題，在帶領他寫數學題目的時候，他又會自動的寫出算式，我在想會不會是案主不懂題目要問什麼，而不知道該怎麼下筆。

最後我問案主說要不要多拿麵包回家吃時，他馬上跟我強調他家現在只有七個人，我推測他要表達的是祖父已去世，因為他一直跟我說家裡有七個人，我覺得他似乎要跟我說些什麼，但因為時間太趕我就沒有與他有近一步的談論。

今天我詢問案主他是否還記得我與他的約定，他說考試要爭取第一名，也在他的自我期許表中訂下目標，下週我將會和他一起見證。

這是他訂下的約定結果？

在今天活動的最後，我和夥伴有給案主卡片跟巧克力，而他做出一個讓我很感動的事情，就是他把卡片收在他的皮夾裡面，然後跟我說他會好好的收藏，不會用不見的，但是因為這樣我無意間看到他的錢包裡面有六百元，我當下有嚇到，因為一個小四生身上帶那麼多的金錢要幹嘛，我詢問他時他的眼神不斷的飄，並且說是爸爸媽媽給的錢，因為看到的時候已經是活動要結束了，所以我沒有機會繼續問下去。

個別輔導紀錄單

社會個案工作、兒童福利課程共用

這次活動中有讓小朋友寫對自己的期望，我發現案主對自己是有很高的期待，因為他寫的分數都是比第一次段考的分數還要高，而且他也和我說考試的東西很簡單他都會，我也相信他一定可以，因為他的功課在班上是前三名的，我害怕的是他會粗心大意，我更害怕因為這樣讓他考試失常而對自己失望。

在寫作業的過程中我不斷的提醒他考試要注意什麼、要帶什麼東西，在後半段的複習時，我陪他模擬考試的時候的情境，也不斷的跟他說算數學要細心，要先乘除後加減有括號的要先算；寫國文要很注意題目要問的是什麼等等的，我都覺得我比案主還緊張。是阿！

三、輔導陪伴者對個案狀況的分析與處理回應

在個案詢問我數學問題時，我不會馬上告訴案主如何算，我是帶領著個案從頭看一遍，用引導的方式來引導作答，而在我領導的過程中個案是可以自己說出及寫出數學算式。

當個案寫作業寫到心煩時，我會讓他先停一下子，接著我看著他說「你一定可以做到，你是最棒的，加油！」，給予他一定的鼓勵，讓他知道我一直陪著他，這時候他給我了一個微笑並且繼續專注在考卷上。

四、下次陪伴重點

調整仁魁寫作業的姿態以及調整仁魁與書本之間的距離。

隨時注意案主的情緒與情況，並適時的給予鼓勵。

1. 案主為何要追求分數的高分？
分析與處理是要藉由你對案主的觀察或互動中
是歸納出理解案主這麼做的原因。你的處理！

個別輔導紀錄單

社會個案工作、兒童福利課程共用

個案姓名	鄧仁魁		年級	四年級	
陪伴日期	106年12月01日	陪伴次數	第7次	陪伴者	鄭宜庭

一、個案背景暨相關資料 (包括家庭圖)

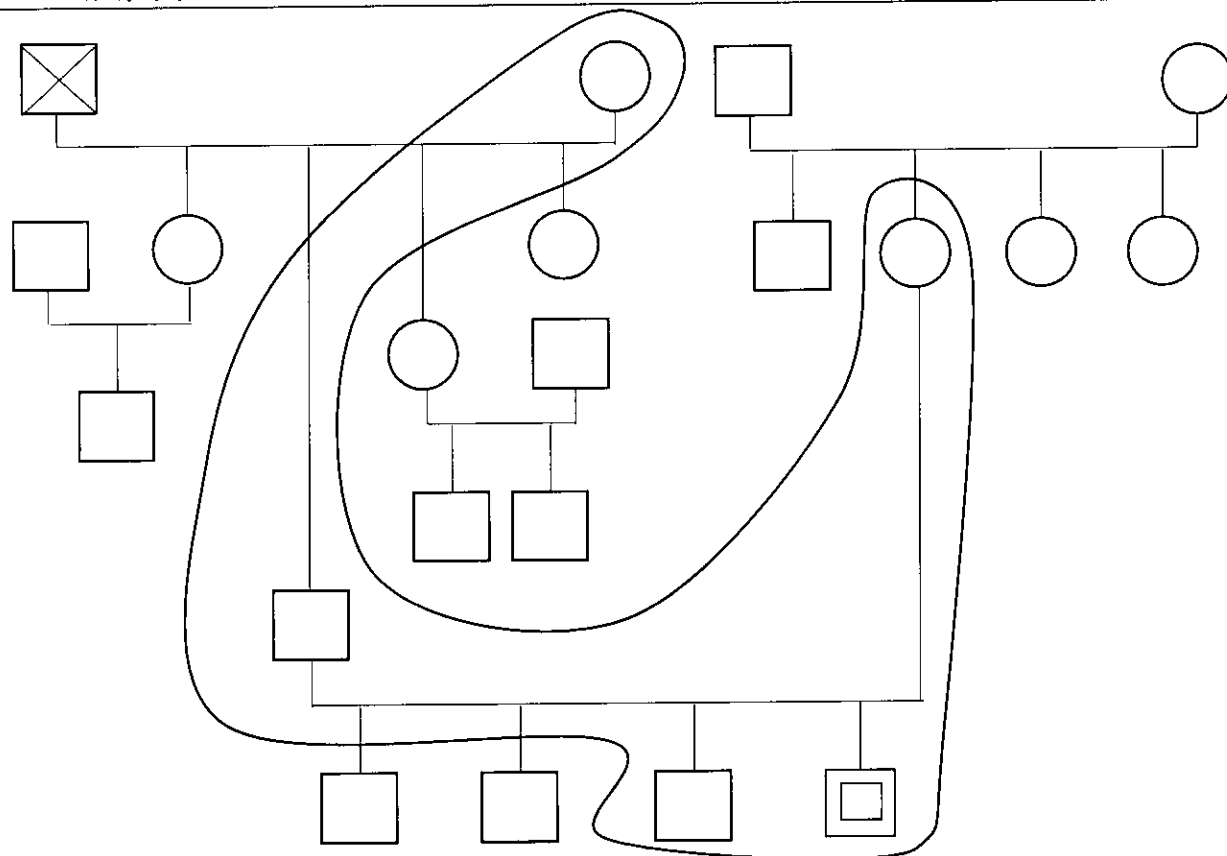

這位孩子是我在兒童福利服務課程中陪伴的孩子，據案主所述，家庭現有成員有祖母、父母親、三位哥哥(仁豐、仁豪、仁涵)和自己，總共有七個人，案主的大哥與二哥因外出求學而未住在家中，祖父因為身體的關係已去世，祖母與雙親皆在工作，母親在新竹科學園區上班，兩位哥哥分別就讀國立高雄第一科技大學、萬能科技大學，一位哥哥就讀苗栗縣立興華高中，而案主與大哥的感情較好，案主較害怕三哥。家住新竹縣峨眉鄉湖光村。生日是96年10月16日。父親的姊姊已婚，有一個兒子；兩個妹妹一個已婚，有兩個兒子；一個未婚，母親有一個哥哥、兩個妹妹，外公外婆居住在雲林。

據案主所陳述，平日在學校除了上課以外，還參加了跆拳道、桌球，星期五放學後則有安親班，平常回家後也會玩槍戰及傳說對決。

據案主所述，家中有三層樓，一樓是客廳、二樓有三間房間，一間是案主與父母的，一間是小哥的，一間是祖母的，三樓是曬衣間。

個別輔導紀錄單

社會個案工作、兒童福利課程共用

二、本次陪伴個案主狀況描述（包含情緒、生心理、學習等）

到峨眉國小看到案主的那一瞬間，他揮揮小手和我打招呼並帶著燦爛的笑容，看起來非常的開心，果直接下來案主與我分享的是很棒的事情，其他小朋友看到陪伴他們的哥哥姊姊來時，都用很高亢的聲音訴說著段考的成績，而案主卻一句話都沒有說，我心想該不會案主考的很差，不敢告訴我，因為我與案主有約定-爭取第一名，在我詢問成績後讓我大吃一驚，分數為國文100分、英文94分、數學98分、社會100分、自然的分數還沒出來，他很開心的和我說他考試的分數，並且抓頭和我說數學原本是可以100分的，這時候案主的表情是失落的，接著和我說數學跟英文都是錯在粗心，不然分數應該會更高，我也摸摸他的頭和他說你很棒也很厲害，考試考的那麼好，我也向案主比個讚，他更是哈哈大笑。

在課輔的過程中，案主旁邊的同學有問案主字怎麼寫，案主也很熱心的給予回覆，但在回覆的同時，案主對同學說，那麼簡單的字你怎麼不會，你是真的不會還是故意的，這時候同學說我是真的不會。

案主因為作業寫的很快訂正考卷的內容很少，所以不到二十分鐘就把作業完成了，但案主還是意猶未盡的與我分享考試的內容，藉由這空檔的機會我與案主詢問上週金錢的部分，想要更進一步的知道那些錢的作用，但案主卻不願意回答我的問題，這時候的他一直不斷的往旁邊看，我只要問到有關於錢的部分，案主都會避開不回答。所以你的評估是什麼？

因為坐在位子上很無聊，案主之前答應我要打跆拳道給我看看，藉由這個機會把案主帶到閱讀區，案主打了一個正拳後看到其他的同學在玩耍，他也跟著玩了起來，但到後面是整個大失控，同學之間互相打來打去，一開始根本阻止不了，我便想到一直把案主叫到我身邊來，並請案主冷靜一下，告知滿頭大汗的他與同學玩的時候不可以打來打去，一不小心是會受傷的，我也幫他擦拭臉上的汗。

到了用點數換禮物的部分，案主對於換禮物非常的開心，拿著集點本對著我說他有幾點，還用九九乘法算給我聽，因為案主看到有他喜歡的禮物，所以變得相當激動，還沒開始拿禮物時他手上已經有兩樣他想要的東西，在我和他說還沒開始拿禮物時，他臉上露出他的不願意，跟我說等等我怕我拿不到我想要的文具，但因為有規則所以案主很失落的把禮物放回原位，再過三十秒後案主又變回很活潑的他，再換禮物的過程中也很順利，案主也如期換到自己想要的文具組，拿到文具後案主很開心的和我介紹文具上的卡通圖案。

最後的團體活動是玄奘峨嵋運動會，案主要去操場的路途中和我說他想跟他的好朋友一組，我

個別輔導紀錄單

社會個案工作、兒童福利課程共用

說等等就知道了，後面用抽籤的方式分組，一抽完籤案主急忙的跑去看他好朋友的籤，然後很失望的回來跟我說我沒有和好朋友一組，他覺得很可惜，我也安慰他說沒關係這只是現在活動的分組而已，之後你還是可以跟好朋友一起玩耍。在活動的過程中，案主擔任小隊長的角色，招集大家一起參與活動，而案主很尊重其他的夥伴，都會問過夥伴的意願或著一同討論闖關的內容，不會自己做任何的決定，事後我也很誇獎他的行為。

這週案主的表現和上週有很大的不同，上週的他是很安靜的、情緒不穩定的，這週的他變回了很活潑的他，寫作業很認真，在活動中更是積極的參與。

三、輔導陪伴者對個案狀況的分析與處理回應

在檢討考卷的時候我一概不厭其煩的告訴案主考試要注意的事情，而案主也說得出我上週提醒他的考試注意事項，案主問我說為什麼還要再跟他說一次，我回答因為以後還是會有考試，這些注意事項是每次考試都要注意的，而案主也對我點點頭，並和我說他會記得。

在空餘時間案主到圖書館的閱讀區與同學玩耍，一開始的還在我接受的範圍內，但後面越玩越起勁整個大失控，我當下阻止不了大家，我便想到我把案主叫到我身邊來，至少讓他先冷靜喘口氣，並且告訴他不能玩的那麼激烈，旁邊還有其他的東西，要注意安全等等。

當案主對於一些事情感到失望、沮喪、難過的時候，我都會給予正面的鼓勵，案主聽完我的鼓勵後都會點點頭並且露出微笑，就恢復到最原本的自己。

四、下次陪伴重點

在案主有負面的情緒時，了解事情後給予正向的鼓勵。

注意案主與同儕之間的互動。

個別輔導紀錄單

社會個案工作、兒童福利課程共用

個案姓名	鄧仁魁		年級	四年級	
陪伴日期	106年12月08日	陪伴次數	第8次	陪伴者	鄭宜庭

一、個案背景暨相關資料（包括家庭圖）

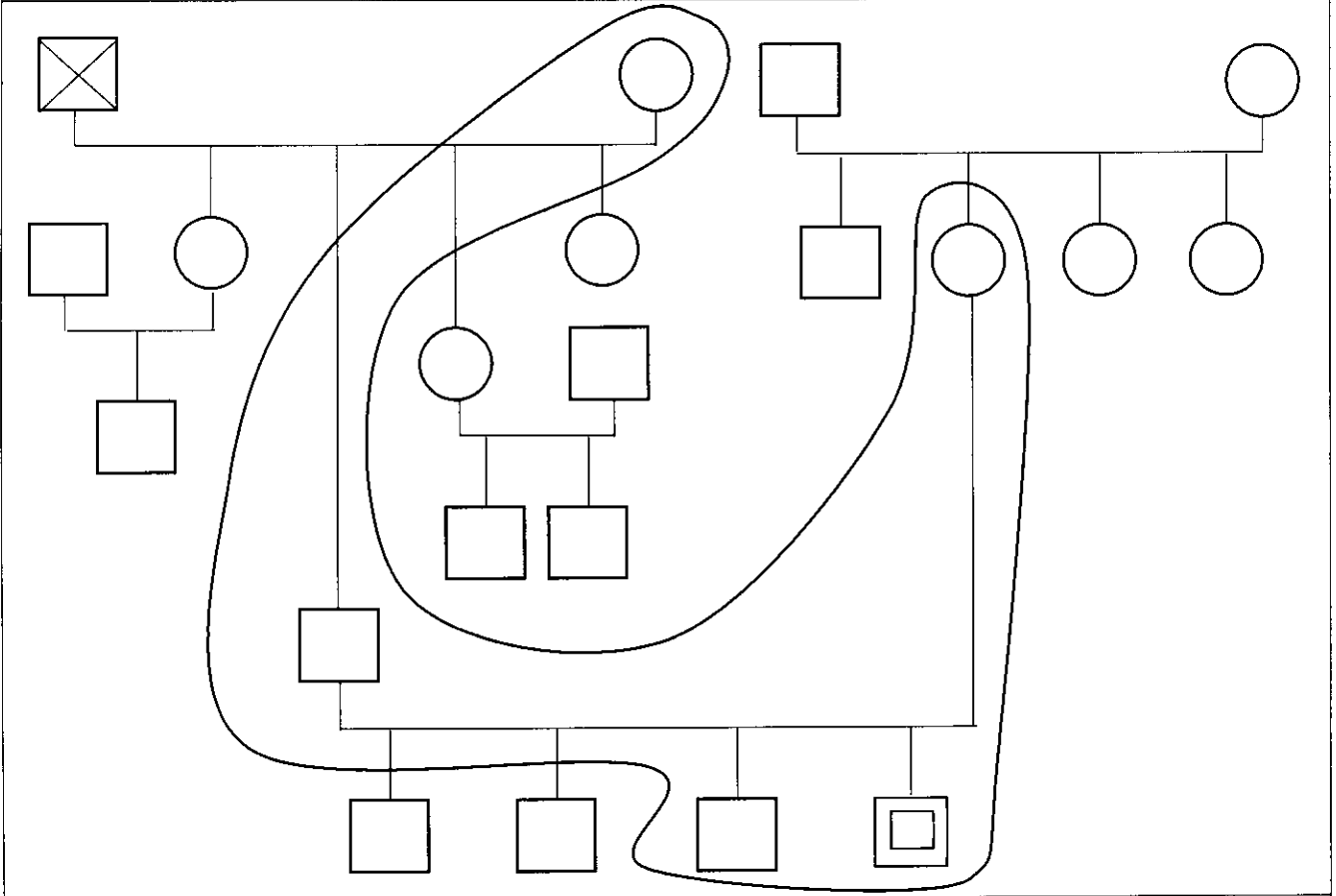

這位孩子是我在兒童福利服務課程中陪伴的孩子，據案主所述，家庭現有成員有祖母、父母親、三位哥哥(仁豐、仁豪、仁涵)和自己，總共有七個人，案主的大哥與二哥因外出求學而未住在家中，祖父因為身體的關係已去世，祖母與雙親皆在工作，母親在新竹科學園區上班，兩位哥哥分別就讀國立高雄第一科技大學、萬能科技大學，一位哥哥就讀苗栗縣立興華高中，而案主與大哥的感情較好，案主較害怕三哥。家住新竹縣峨眉鄉湖光村。生日是96年10月16日。父親的姊姊已婚，有一個兒子；兩個妹妹一個已婚，有兩個兒子；一個未婚，母親有一個哥哥、兩個妹妹，外公外婆居住在雲林。

據案主所陳述，平日在學校除了上課以外，還參加了跆拳道、桌球，星期五放學後則有安親班，平常回家後也會玩槍戰及傳說對決。

據案主所述，家中有三層樓，一樓是客廳、二樓有三間房間，一間是案主與父母的，一間是小哥的，一間是祖母的，三樓是曬衣間。

個別輔導紀錄單

社會個案工作、兒童福利課程共用

二、本次陪伴個案主狀況描述（包含情緒、生心理、學習等）

在課輔前，案主已經完成了所有的功課，在檢查作業的同時發現案主對於角度的定義還不太熟悉，可能是因為剛學沒多久的關係，錯的部分我也帶著案主一起訂正，並且告訴他應該怎麼算才會是正確的。

今天公布了自然成績與班排名，案主很開心的和我說自然 99 分，排名為全班第一名，當下的我也很開心，因為案主做到了與我們的約定，也突破了對自己的期待，同時我也鼓勵他說要繼續加油、繼續保持下去，相信他是最棒的。

在看案主的聯絡簿時，發現英文成績和上週考卷上的成績不一致，我詢問過案主，案主表示他也不知道為什麼會加分，之後也得知其他小朋友的英文也都變高分。

在這次的團體活動中我擔任領導者的角色，所以沒有辦法無時無刻的陪伴在案主身邊，但我也觀察到一開始的他很積極、開心的在參與活動，但後半段在案主臉上看不到任何的笑容，臉上反而是多了很多不想參與活動的表情，事後我詢問過我的夥伴發生什麼事情，才得知案主在團體活動進行中與同學有些小衝突，導致他不想參與活動。

這幾週觀察案主的情緒反應，發現這幾週的情緒都比較不穩定，時好時壞，也變得比以前還要難控制，需要不斷的提醒才會冷靜下來。

三、輔導陪伴者對個案狀況的分析與處理回應

因為案主現在都在課輔前完成作業，所以我改變了檢查作業的方法，現在我都帶著他重新看過作業一次，在檢查作業的過程中也適時的加強他一些觀念，讓他對觀念有更清楚的了解，也會適時的詢問他相關的問題。

在團體中我沒有辦法陪伴在案主身邊，但我有從夥伴口中得知案主的情形，在活動中案主不小心用到同學，而同學不斷的拿名牌打案主，導致案主很生氣，變得不太願意參與活動，如果我當下在案主身邊我會叫住案主及同學，請他們互相道歉並說出自己不喜歡的地方。

四、下次陪伴重點

在案主有負面的情緒時，了解事情後給予正向的鼓勵。

隨時注意案主與同學之間的互動。

主動解積極的詢問案主在學校發生的事情。

在寫功課時多給予一些基本觀念的加強。

個別輔導紀錄單

社會個案工作、兒童福利課程共用

個案姓名	鄧仁魁		年級	四年級	
陪伴日期	106年12月15日	陪伴次數	第9次	陪伴者	鄭宜庭

一、個案背景暨相關資料（包括家庭圖）

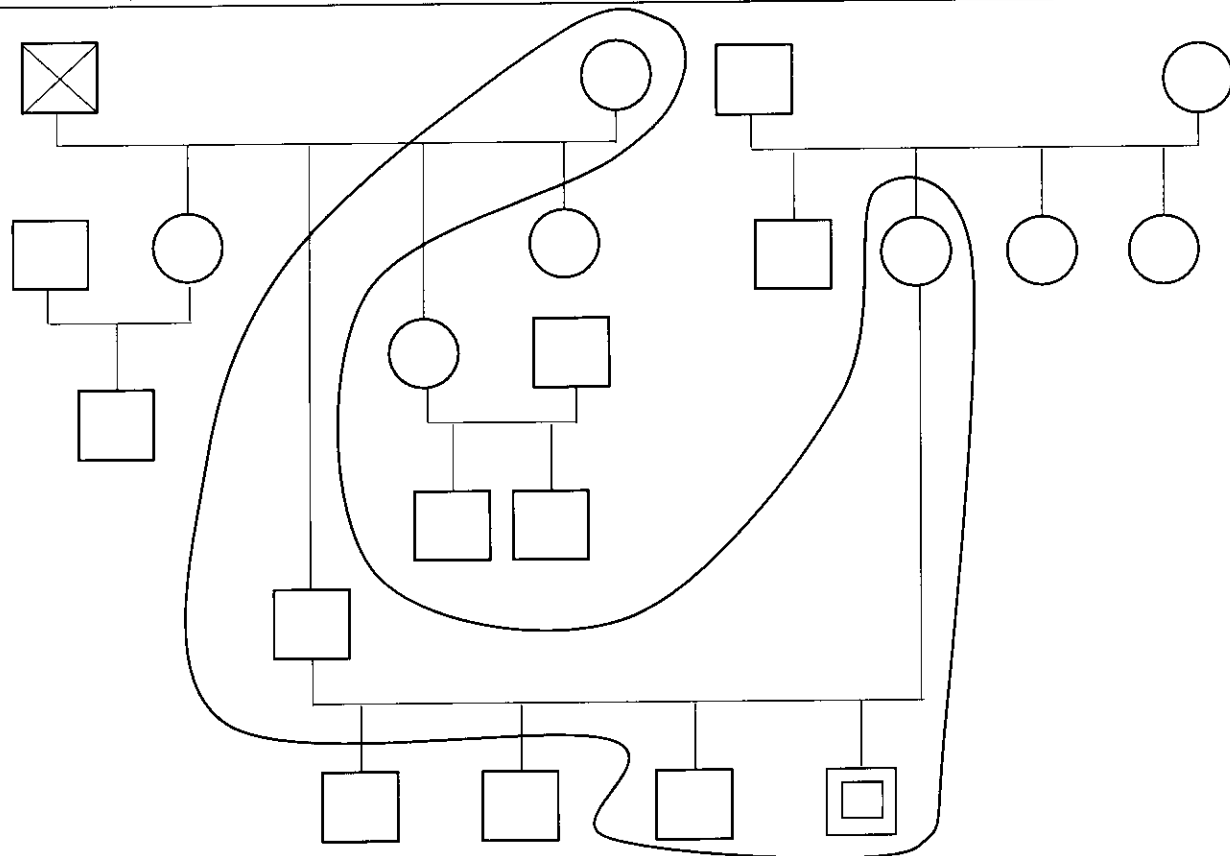

個案是我在兒童福利服務課程中陪伴的孩子。

1. 案主基本資料：

鄧仁魁，男生，今年10歲，民國96年10月16日生，家住在新竹縣峨眉鄉湖光村，目前就讀新竹縣峨眉國小4年級。

2. 案主的家庭關係：

據案主所述，家庭現有成員有祖母、父母親、三位哥哥(仁豐、仁豪、仁涵)，總共有7個人。
據案主所述，案主與大哥的感情較好，案主較害怕三哥。

3. 案主的金錢來源：

據案主所述，每天的早餐錢都來自於爸爸媽媽，買完早餐剩餘的錢會存起來。

4. 案主的家庭成員概況：

(1)案主的大哥與二哥因外出求學而未住在家中。

個別輔導紀錄單

社會個案工作、兒童福利課程共用

(2)祖父因為身體的關係已去世。

(3)案主的祖母與雙親皆在工作，母親在新竹科學園區上班。

(4)案大哥就讀國立高雄第一科技大學；案二哥就讀私立萬能科技大學；案三哥就讀苗栗縣興華高中。

(5)案主的大姑姑已婚，有一個兒子；案主的二姑姑已婚，有兩個兒子；案主的三姑姑未婚。

案主有一位舅舅、兩位阿姨。案主的外公外婆居住在雲林。

5. 案主的日常生活：

據案主所述，平日在學校除了上課以外，還參加學校的跆拳道、桌球，星期五放學後則會到安親班，平常回家後也會玩槍戰及傳說對決。

二、本次陪伴個案主狀況描述（包含情緒、生心理、學習等）

課輔：

在課輔前，案主已完成所有的功課，放下書包後馬上想跑去後面玩耍，但是被我制止住了，從案主臉上觀察到他很失落，因為他看到其他小朋友都去玩了。

數學作業：在檢查作業時發現有一個答案很奇怪，我詢問案主老師是如何教他們的，案主表示答案等於一就是假分數，但我與其他夥伴討論後覺得答案是真分數，我和案主說原因，但案主堅持他的答案不做訂正，還說「要從錯中學習，我不要訂正，錯就錯沒關係！」，我和案主說知道錯了我們就要訂正，案主說「我不想聽，我頭腦要爆炸了」。最後案主有訂正答案，但是和我說「如果錯，你就死定了」，我便接著詢問案主他的意思是什麼，案主說因為是你說錯的，星期一就會知道。

國文作業：在檢查每日一讀的作業時發現有錯誤，我請案主在看題目一次，案主表示他自己也不知道為什麼會寫這個答案，這時候我帶領著案主一起重新看文章，案主才知道錯誤在哪裡，並且作訂正。

團體活動：

在團體活動中，雖然案主較難控制，一直不斷的亂跑，但在我的觀察中案主在整個活動當中都很積極的參與活動；在牛刀小試的活動中，案主邊畫圖邊跟我分享他的畫作，從中知道案主對於家庭暴力有基本的認識，我也會想一些題目問問案主；最後分享活動中，案主則是在 leader 的邀請下馬上答應上台分享，這是案主以前都沒有過的行為，在事後我也給案主一些正面的鼓勵。

個別輔導紀錄單

社會個案工作、兒童福利課程共用

三、輔導陪伴者對個案狀況的分析與處理回應

最近這幾週案主都會在課輔前完成作業，而我也改變檢查案主作業的方法，我會帶著案主重新看過作業，並且適時的加強一些觀念，讓他有更清楚的了解，也會透過問答的方式來得知案主是否了解。

課輔：

數學作業：分析→我覺得案主在數學上有自己的想法，但是在我詢問案主的時候，案主並沒有表達。處理→這時候我與案主起討論題目，並且告訴案主我的想法，案主最後也訂正的答案，但是我不懂案主為何會這樣給我回覆。

國文作業：分析→我覺得案主是因為看文章太快速，而且沒有把文章看完就寫答案。處理→我會帶著案主一起看文章及題目，並且提醒案主要把文章看完再作答，因為有時候題目的選項會有陷阱。

團體活動：

分析→我覺得案主會那麼難控制是因為這幾週的活動都比較屬於動態的，而案主較喜歡動態的活動，可能是因為太開心才會這樣。處理→當下我叫不動案主時，我便走到案主的旁邊告知他要注意聽前面姐姐說話，要尊重說話的人，這樣才能聽清楚別人要傳達的事情。

四、下次陪伴重點

1. 隨時注意案主與同學之間的互動。
2. 主動解積極的詢問案主在學校發生的事情。
3. 隨時注意案主的情緒反應。

個別輔導紀錄單

社會個案工作、兒童福利課程共用

個案姓名	鄧仁魁		年級	四年級	
陪伴日期	106年12月22日	陪伴次數	第10次	陪伴者	鄭宜庭

一、個案背景暨相關資料 (包括家庭圖)

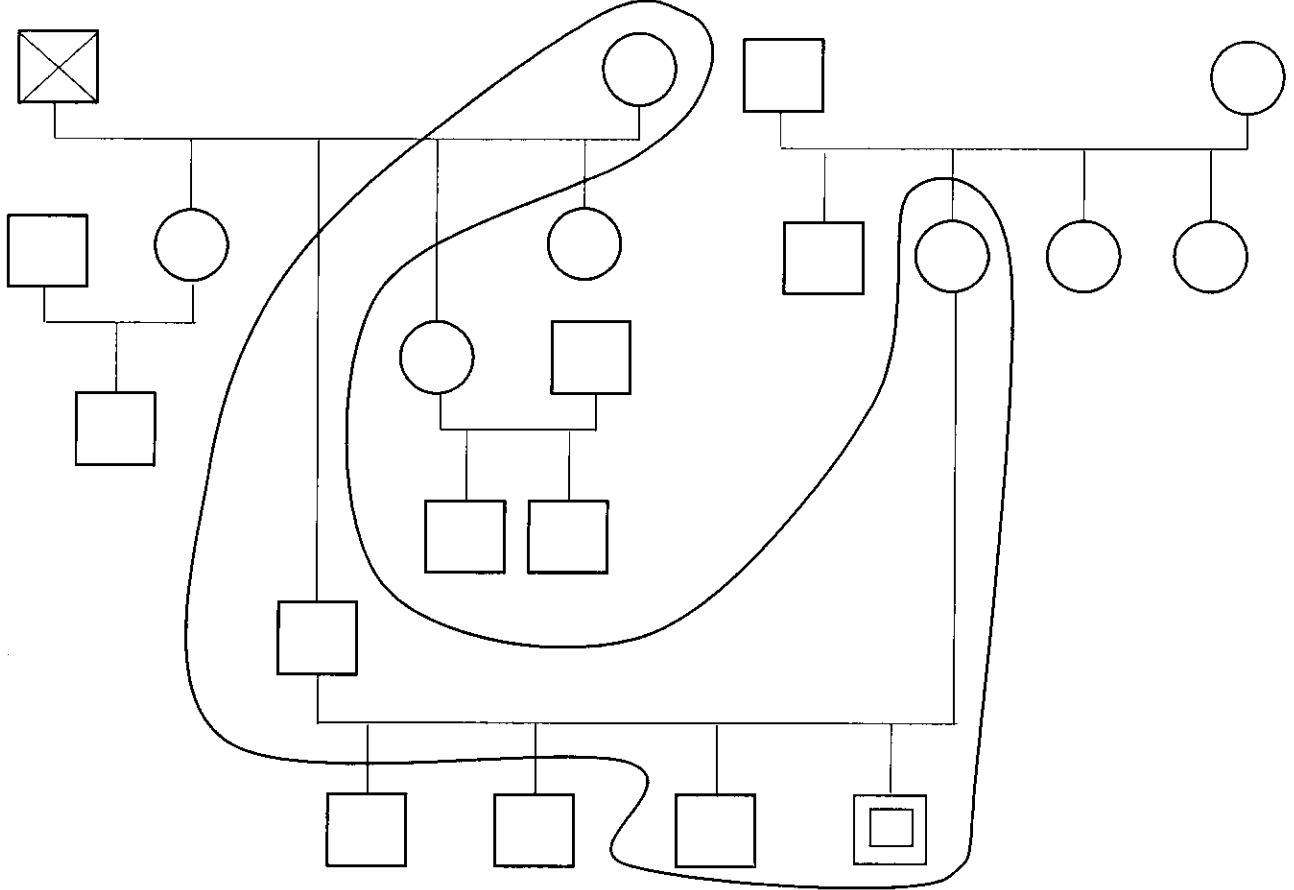

個案是我在兒童福利服務課程中陪伴的孩子。

1. 案主基本資料：

鄧仁魁，男生，今年10歲，民國96年10月16日生，家住在新竹縣峨眉鄉湖光村，目前就讀新竹縣峨眉國小4年級。

2. 案主的家庭關係：

- (1) 據案主所述，家庭現有成員有祖母、父母親、三位哥哥(仁豐、仁豪、仁涵)，總共有7個人。
- (2) 據案主所述，案主與大哥的感情較好，案主較害怕三哥。

3. 案主的金錢來源：

據案主所述，每天的早餐錢都來自於爸爸媽媽，買完早餐剩餘的錢會存起來。

4. 案主的家庭成員概況：

- (1) 案主的大哥與二哥因外出求學而未住在家中。

個別輔導紀錄單

社會個案工作、兒童福利課程共用

(2)祖父因為身體的關係已去世。

(3)案主的祖母與雙親皆在工作，母親在新竹科學園區上班。

(4)案大哥就讀國立高雄第一科技大學；案二哥就讀私立萬能科技大學；案三哥就讀苗栗縣興華高中。

(5)案主的大姑姑已婚，有一個兒子；案主的二姑姑已婚，有兩個兒子；案主的三姑姑未婚。

案主有一位舅舅、兩位阿姨。案主的外公外婆居住在雲林。

5. 案主的日常生活：

據案主所述，平日在學校除了上課以外，還參加學校的跆拳道、桌球，星期五放學後則會到安親班，平常回家後也會玩槍戰及傳說對決。

二、本次陪伴個案主狀況描述（包含情緒、生心理、學習等）

(一) 課輔

1. 今天課輔時，案主非常的積極且快速的完成作業，我發現他在課輔時，雖然有在寫作業但是會去聽其他同學說什麼，而聽到他知道的内容時，案主就會停下筆去和同學討論，討論完後案主會自己回到寫作業的狀態。

2. 數學作業：檢查作業的時候，我發現了錯誤，這次我換了一個方式就是讓案主自己把題目及計算過程看過一次，讓他從中發現錯誤的地方，一開始他還看不出來，當我正要跟他說哪裡錯誤時他就發現錯誤的地方了，並且訂正。

3. 上週有提到有一題數學我與案主討論很久，今天我在檢查作業的時候，案主突然站起來翻到上週的那一頁告訴我我教的是錯誤的，並且說「你看吧！我的堅持是對的」，我接著詢問案主老師是如何教的，案主還是回答不出來，而我也向他道歉是我教錯。

4. 案主寫完作業後就與同學在後面玩耍，在這過程中被我制止了很多次，因為案主總是做一些很危險的動作(例如推同學、打同學巴掌、跟同學在小空間中追逐)，每當我制止一次案主就會看我一眼，到後面我又再次制止案主的行為，案主回應我「我又沒幹嘛」後又開始玩；案主與同學玩耍中，同學抓著案主的名牌跑，因為扯太大力案主的名牌斷掉了，也從案主的手掌劃下去，這時候案主也大叫了一聲，我馬上到案主身旁進行處理，還好沒有受傷。

(二) 團體活動：

在團體進行中，案主比以往都還要難控制，但是團體中又看得出來他很努力的參與活動，這幾週我與夥伴都有發現，當我們叫案主安靜下來仔細聽其他同學的分享，他會照做，但是臉上的

個別輔導紀錄單

社會個案工作、兒童福利課程共用

表情會從開心轉變成無表情，就自己低著頭玩手指。

在國王遊戲及最後的分享案主都會自告奮勇的說他要第一個，接著案主就會找他的好朋友們一起，並且按照在學校的號碼來排分享的順序。

聖誕節送禮物：

上週我與夥伴藉由聊天詢問到案主想要收到什麼樣的聖誕節禮物，並且我們在禮物單中描述，這週在發禮物前案主都很開心也很期待自己會收到什麼樣的禮物，但當案主收到禮物後臉上的表情變得很失落很難過，因為他前幾天才買桌球拍，聖誕禮物又收到桌球拍，案主說「我五年級也不會打桌球了，我有那麼多桌球拍又有什麼用，煩死了！」，他就帶著失望的表情去上跆拳道課程，還說到以為禮物會是蘋果系列的東西，我看著案主的眼淚在眼眶中打轉，很難過的跟我說辦辦。

三、輔導陪伴者對個案狀況的分析與處理回應

(一) 課輔：

1. 案主的專注力不夠，會被其他同學所影響

(1) 分析→我覺得案主會被同學所影響是因為討論的內容是案主會的東西，案主會主動的去教導同學，但有時候案主也會對同學說那麼簡單你怎麼不會等等的言語。

(2) 處理→當下我會讓案主教完同學，之後會跟案主說我們要先把自己的作業完成，有時間我們再去教其他的同學，我們也要給同學動動頭腦的機會。

2. 數學作業

分析→案主在算數學時都以心算的方式算數，我覺得這是他算數學會錯的最大原因。

處理→每一次在陪伴案主訂正數學作業時，我都會告訴他可以把計算過程寫在作業簿空白的地方，可以避免計算錯誤，也可以降低算錯的機率，我也會告訴案主如何算才會是正確的。

3. 案主與同學的嬉戲

分析→我覺得案主與其他同學會以打的方式玩耍跟其他同學也有關，因為我發現大部分的同學也都會以打巴掌的方式玩耍，動不動就會互打對方巴掌。

處理→每一次我看到相同的狀況我都會馬上制止，不管是不是我陪伴的小朋友，我都會跟他們說打別人巴掌是不對的，我也在想是不是平常小朋友有這樣不對的行為都沒有人去制止，久了小朋友也會以為這樣的行為是對的，每次都跟小朋友說不能這樣，這樣會受傷，他們的回答都是又沒關係反正不會痛。

個別輔導紀錄單

社會個案工作、兒童福利課程共用

團體活動：

我與夥伴阻止了案主正在做的事情。

分析->我覺得案主臉上表情會變是因為他跟其他同學講得正開心時被我與夥伴打斷。

處理->當下我告訴案主，當台上有人在分享的時候要安靜的聽別人說話，我們要給台上的人尊重。

聖誕節送禮物：

案主收到禮物後的情緒。

分析->案主會那麼失望是因為禮物不是他最想要的蘋果系列的產品，再加上桌球拍他已經有新買的。

處理->當下我馬上安撫案主的情緒，並且告訴他以後還是有機會可以拿出桌球拍打球的，也告訴他長大後自己賺錢也可以買到自己想要的蘋果系列產品，但是案主給予我的回應是，還那麼久根本不可能。

四、下次陪伴重點

處理與評估

- (1) 隨時注意案主與同學之間的互動。1. (1) (2)
2.
- (2) 提升案主的專注力。
- (3) 隨時注意案主的情緒反應。
- (4) 主動且積極的詢問案主在學校發生的事情。

2014年12月20日

個別輔導紀錄單

社會個案工作、兒童福利課程共用

個案姓名	鄧仁魁		年級	國小 四年級	
陪伴日期	106年12月29日	陪伴次數	第11次	陪伴者	鄭宜庭

一、個案背景暨相關資料 (包括家庭圖)

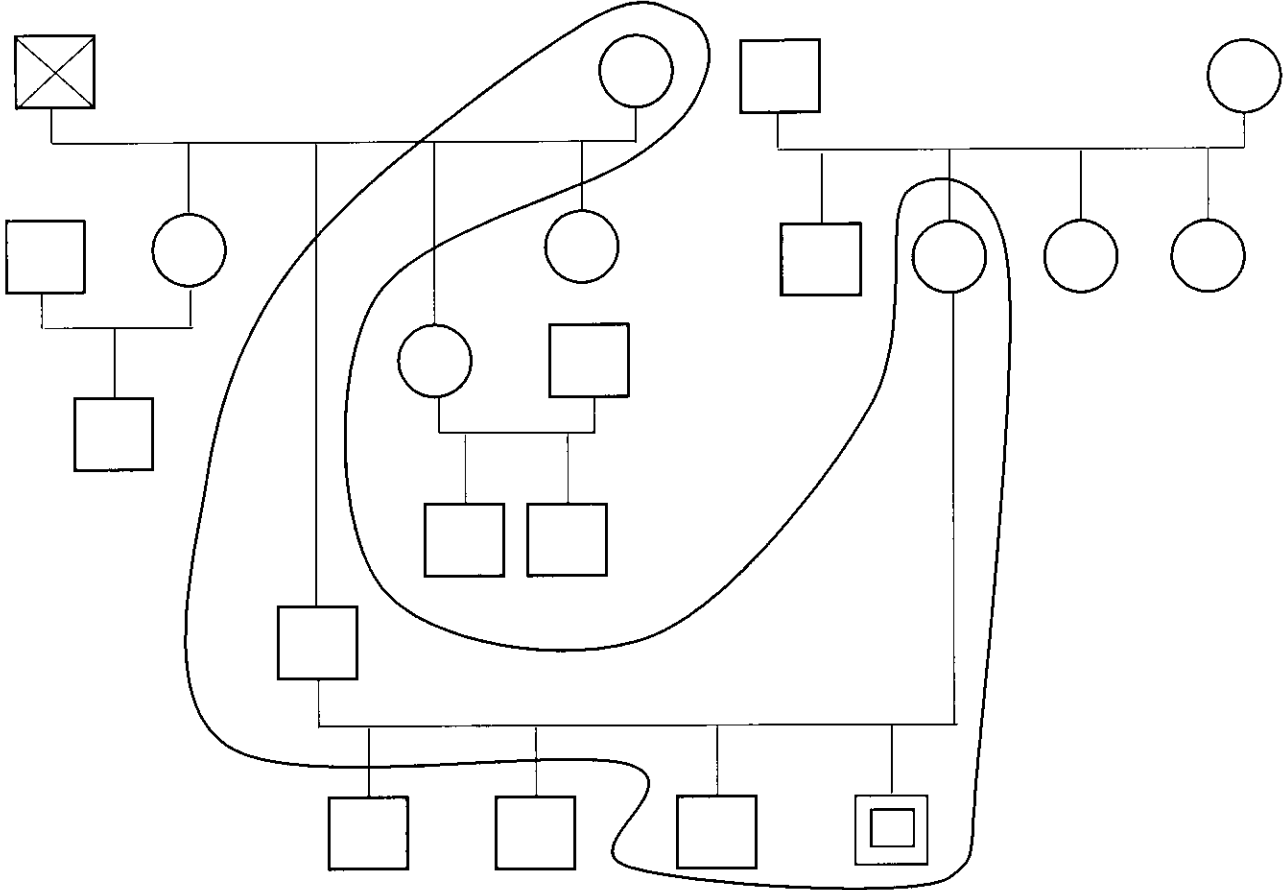

個案是我在兒童福利服務課程中陪伴的孩子。

1. 案主基本資料：

鄧仁魁，男生，今年10歲，民國96年10月16日生，家住在新竹縣峨眉鄉湖光村，目前就讀新竹縣峨眉國小4年級。

2. 案主的家庭關係：

據案主所述，家庭現有成員有祖母、父母親、三位哥哥(仁豐、仁豪、仁涵)，總共有7個人。

據案主所述，案主與大哥的感情較好，案主較害怕三哥。

3. 案主的金錢來源：

據案主所述，每天的早餐錢都來自於爸爸媽媽，買完早餐剩餘的錢會存起來。

4. 案主的家庭成員概況：

(1)案主的大哥與二哥因外出求學而未住在家中。

個別輔導紀錄單

社會個案工作、兒童福利課程共用

(2)案祖父因為身體的關係已去世。

(3)案祖母與雙親皆在工作，母親在新竹科學園區上班。

(4)案大哥就讀國立高雄第一科技大學；案二哥就讀私立萬能科技大學；案三哥就讀苗栗縣興華高中。

(5)案主的大姑姑已婚，有一個兒子；案主的二姑姑已婚，有兩個兒子；案主的三姑姑未婚。

案主有一位舅舅、兩位阿姨。案主的外公外婆居住在雲林。

5. 案主的日常生活：

據案主所述，平日在學校除了上課以外，還參加學校的跆拳道、桌球，星期五放學後則會到安親班，平常回家後也會玩槍戰及傳說對決。

二、本次陪伴個案主狀況描述（包含情緒、生心理、學習等）

課輔執行狀況：

- (一) 課業輔導中發現案主的專注力較差，容易分心，需要經由提醒才會回神過來。
- (二) 在檢查數學作業時，發現案主較容易粗心，都是小細節錯誤，或者是題目沒有看清楚導致寫錯，經由提醒並且改正。
- (三) 在案主寫國文考卷的過程中，觀察到案主都會看課本上的字詞，並且將字詞寫到考卷中；也從中觀察到案主沒有看清楚題目，導致答案錯誤。
- (四) 寫完功課後，案主會到後面與同學玩耍，在這過程當中，發現案主與同學的互動較為激烈，比較沒有去想到後果。
- (五) 當我制止案主與同學之間的危險互動時，案主臉上會有不悅的表情，但過了幾分鐘後就忘記我提醒他要注意安全，危險的互動又會開始。

案主活動參與狀況：

- (一) 在團體活動進行中，觀察到案主很積極認真的參與活動，在團體中也會舉手並表達自己的想法。
- (二) 在討論演戲的內容時，一開始案主都不太配合，但主持人來說討論時間剩下幾分鐘時，案主就會開始專注在討論上。
- (三) 在動態活動後，案主較不容易靜下心來，會一直不斷的在小禮堂跑來跑去，我與夥伴都制止不了案主，除非集合時間到或者其他同學叫他，才會停下來，並且到集合的位置等待。

個別輔導紀錄單

社會個案工作、兒童福利課程共用

三、輔導陪伴者對個案狀況的分析與處理回應

課輔：

(一) 寫作業分心，專注力較差。

分析->我覺得案主這幾個禮拜寫作業都容易分心，可能是因為被其他在玩耍的同學所影響。

處理->當我觀察到案主分心時，我會馬上叫案主，並且跟案主說先專心完成功課，完成功課後才可以去玩。

(二) 寫作業較容易粗心。

分析->我覺得案主寫作業容易粗心是因為他想快點完成作業，所以沒有看清楚題目。

處理->案主在寫作業的時候我都會看著他寫，當我發現錯誤的時候我不會馬上叫他訂正，我會等他把作業寫完後再訂正，在訂正前我會叫案主在把題目看過一次，案主會自己發現錯誤的地方。

(三) 案主與同學的危險互動。

分析->我覺得案主與同學有危險的互動跟他們平常在學校的玩耍有關係，在我觀察下來每次同學之前的互動都是有危險性的，像是打巴掌或著對方的腳。

處理->當我看見案主與同學有危險的互動時，我都會馬上介入，並且告訴他們這樣的互動是不對的，是會受傷的。

團體活動：

(一) 案主在活動後，無法靜下心來，反而會不斷的跑來跑去。

分析->我覺得案主會不斷的跑來跑去是因為他很喜歡動態的活動，即使跑得滿身汗他也不會停止。

處理->我會跑到案主前面，跟他說暫停休息一下，先把汗擦乾。

四、下次陪伴重點

(一) 隨時注意案主與同學的互動。

(二) 給予案主適當的鼓勵。

(三) 提醒案主在寫作業時要專注，也要看清楚題目所要問的問題。

個別輔導紀錄單

社會個案工作、兒童福利課程共用

個案姓名	鄧仁魁		年級	國小四年級	
陪伴日期	107年01月05日	陪伴次數	第12次	陪伴者	鄭宜庭

一、個案背景暨相關資料（包括家庭圖）

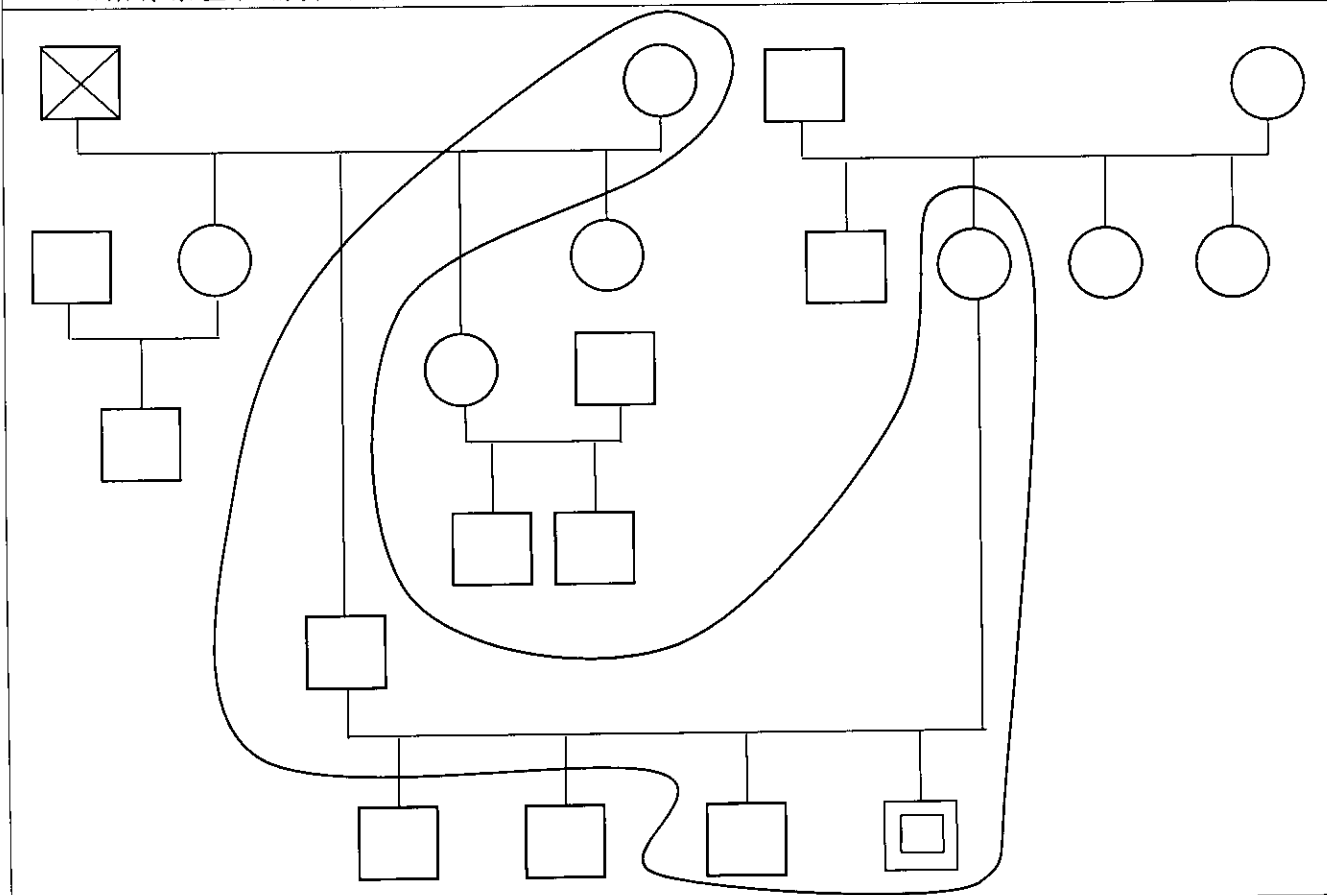

個案是我在兒童福利服務課程中陪伴的孩子。

1. 案主基本資料：

鄧仁魁，男生，今年10歲，民國96年10月16日生，家住在新竹縣峨眉鄉湖光村，目前就讀新竹縣峨眉國小4年級。

2. 案主的家庭關係：

據案主所述，家庭現有成員有祖母、父母親、三位哥哥(仁豐、仁豪、仁涵)，總共有7個人。

據案主所述，案主與大哥的感情較好，案主較害怕三哥。

3. 案主的金錢來源：

據案主所述，每天的早餐錢都來自於爸爸媽媽，買完早餐剩餘的錢會存起來。

4. 案主的家庭成員概況：

(1)案主的大哥與二哥因外出求學而未住在家中。

個別輔導紀錄單

社會個案工作、兒童福利課程共用

- (2)案祖父因為身體的關係已去世。
- (3)案祖母與雙親皆在工作，母親在新竹科學園區上班。
- (4)案大哥就讀國立高雄第一科技大學；案二哥就讀私立萬能科技大學；案三哥就讀苗栗縣興華高中。
- (5)案大姑已婚，有一個兒子；案二姑已婚，有兩個兒子；案三姑未婚。案主有一位舅舅、兩位阿姨。案主的外公外婆居住在雲林。

5. 案主的日常生活：

據案主所述，平日在學校除了上課以外，還參加學校的跆拳道、桌球，星期五放學後則會到安親班，平常回家後也會玩槍戰及傳說對決。

二、本次陪伴個案主狀況描述（包含情緒、生心理、學習等）

課輔執行狀況：

- (一) 在檢查數學作業時，發現案主較容易粗心，都是小細節錯誤，或者是題目沒有看清楚、加減法錯誤等等導致寫錯，經由提醒並且改正。
- (二) 寫完功課後，與案主進行談話，據案主所述他下學期還想看見我和夥伴去峨眉國小，他會很想我們的。
- (三) 在我和案主說明我們只剩下一次的服務時，案主臉上的表情從喜悅變成沒有笑容，案主也主動和我說，上次我們送給他的卡片他一直都放在皮夾裡，也從書包中拿出皮夾裡的卡片給我看。
- (四) 當我制止案主與同學之間的危險互動時，案主臉上會有不悅的表情，但過了幾分鐘後就忘記我提醒他要注意安全，危險的互動又會開始。
- (五) 再過兩個禮拜就要期末考了，這次我也再次和案主做要考第一名的小約定，案主說這是一定可以的。

案主活動參與狀況：

- (一) 在團體進行中，觀察到案主今天較沒有心思在活動中，一完成鑰匙書就馬上跑到後面的墊子躺，並且說他很累不想動。
- (二) 在進行分享前，有同學坐到案主旁邊，案主馬上換位子並且說不要跟他坐在一起。
- (三) 同學在表演唱歌時，案主對著同學說可以不要再唱了嗎，臉上表情很不削，也用手摀住耳朵。

個別輔導紀錄單

社會個案工作、兒童福利課程共用

三、輔導陪伴者對個案狀況的分析與處理回應

課輔：

(一) 寫作業較容易粗心，加減法錯誤。

分析->我覺得案主寫作業容易粗心和加減法錯誤是因為他想快點完成作業，所以沒有看清楚題目所要問的，也想快點算完數學。

處理->案主在寫作業的時候我都會看著他寫，當我發現錯誤的時候我不會馬上叫他訂正，我會等他把作業寫完後再訂正，在訂正前我會叫案主在把題目看過一次，案主會自己發現錯誤的地方，我也會提醒案主以後都要注意題目問什麼。

(二) 案主與同學的危險互動。

分析->我覺得案主與同學有危險的互動跟他們平常在學校的玩要有關係，在我觀察下來每次同學之前的互動都是有危險性的，像是打巴掌或著對方的腳。

處理->當我看見案主與同學有危險的互動時，我都會馬上介入，並且告訴他們這樣的互動是不對的，是會受傷的，但這樣的狀況持續了好幾週都沒有好轉，因此我還在思考解決的辦法。

團體活動：

(一) 案主知道同學坐在他旁邊後，馬上換位子。

分析->我覺得案主會馬上換位子的原因是因為他曾經說過他很不喜歡那位同學，一定不會是朋友，而我在想會不會是他們之間有發生什麼事情。

處理->當下我沒有什麼樣的處理，因為人不可能十全十美的讓大家喜歡，如果在換位子的情況下沒有發生什麼衝突就好。

(二) 案主在同學表演時的行為。

分析->我想案主會在同學表演時大聲叫同學不要唱的這個行為，是因為唱歌的同學正是案主不喜歡的同學。

處理->當下我馬上跟案主說這樣的行為是不對的，同學在台上表演我們就要安靜的聽，就算你不喜歡他也一樣，要尊重別人，在台上表演是需要很大的勇氣。

四、下次陪伴重點

(一) 提醒案主在寫作業時要專注，也要看清楚題目所要問的問題。

(二) 注意案主與同學之間的互動，並適時的去詢問案主為什麼不喜歡同學。

九、小組報告資料

178 社會與工作心理學

原來的可能會有這樣的結果，可是你不運動，和這嗎？）

隨著，開始跟家主人角色扮演的學習，讓他思考各種可能的狀況，例如，自己在網絡上看見，有人拿手機給他看影片，班上同學在討論他的過去經驗等等，讓他也開始思考多元的應對方式，社工從旁理解他對那些情境會比較在意，那些情境他可以比較坦然接受，並邀請爸爸跟少年一起討論可以處理的情境。

情緒和行為的連結
 認知和行為的連結
 認知影響行為的改變

第四節 認知行為學派

認知的學習過程，無訂律法的
 認知的學習，而加入行為的修正
 環境的改變的影響過程。

壹、前言

一、緣起的多元脈絡

認知、行為、和精神分析學派的出現同時被列為心理學界的「革命」（Mahoney, 1988），認知和行為學派的地位不可言喻。Watson 是行為學派之父之稱，他的古典制約觀點經過 Pavlov 的強化與推廣，以及 Skinner 進一步提出操作性制約的理論，使得行為學派成為廣泛流行的理論（Ashford, LeCroy, & Lortie, 2009），有關認知學派的緣起，則從說辭、邁爾可以追溯到康德（Kant）哲學或希臘斯多葛派（Stoic School），比較近代則源自 Kelly（Beck & Weishaar, 1995），在 50 年代 Piaget 的影響才帶動了風潮。至於將認知理論應用在臨床方面發展出認知治療學派，也不太確定，Lantz（1996）認為是 Alfred Adler，雖然不否認 Ellis, Glasser, Lazarus, Beck 等人的貢獻。Zarit & Knight（1996）則認為 Beck 是始創，Beck 本人也不諱言自己就是（Beck, 1995），不過，他也承認 Ellis 是由傳統式發展的主要動力，Bandura、Maloney，和 Meichenbaum 的貢獻也不可沒。

179 社會與工作心理學

二、行為學派的連結

「認知行為學派」和「認知學派」行為學派、認知學派學派和行為學派不只有些差異，兩者甚至截然不同。其實認知和情緒的影響，後者的焦點只集中在環境如何制約、支配和操作性制約的認知或想法，而加入行為改變的技巧。例如，Ellis（1995）創立的理性-情緒療法廣泛運用各種行為改變技巧，如：系統減敏法、自我肯定訓練、模仿、和角色演練等。認知理論的主題未變，仍將認知和情緒影響行為的主要因素。由於「認知行為學派」是以認知的改變為主，行為技巧的運用為輔，本段因此以認知學派為主軸，附帶介紹行為學派的基本觀點和技巧。

心理學的基礎 認知、行為、情緒

貳、基本假設

從表（一）可以看出兩個學派都認為人性原先是一張白紙，不屬於善也不屬於惡，在發展的過程中，行為學派認為環境強力主導人格的形成，認知學派不否認環境的影響，但認為人有比較多的自主性，自我覺知能力比較強，可以透過認知改變自己。以下介紹兩個學派的基本假設。

（一）**認知學派的基本假設**：認知學派理論家提出的假設雖然不盡相同，基本卻都離不開「認知是影響個體情緒和行為的主要因素」，簡述如下：

1. 環境形塑和自主性。環境會對個體產生自己所未預期的影響，人和環境互動過程把周遭人對自己的看法和態度內化了，形塑了個體的認知或想法，影響人格。人有自主性可以透過改變這些想法來改變自我（Ellis, 1996; Beck, 1995）。
2. 失功能或非理性認知。某些或惡行為無法成立，想法有問題，Ellis（1995, 1996）相信人具有理性思考的能力，只是人常以失功能或態度固守非理性信念。Beck（1995）認為想法理性與否不重要，只要打聽，辯論的是我的想法有問題，ex-我認我對，世界上自己說不行。

178 社會與工作心理學

重要的是必須能對環境做出反應，如果無法反應，就成失去他的思考，某種性或失能的思考模式都會影響情緒和行為，甚至導致精神失常。

3. 對於問題的認知

和行為學派不同，認知學派主張個體的改變關鍵在覺察內在的覺性或失功能的思想，這樣的覺察並不容易，和行為學派不同的觀點是學派主要人的意識可以直接接觸這些心理的主題。案主的自我報告就是真實的經驗、案主的情緒症狀、意識的想法、和覺察下的經驗之間的連貫性就是現實本身（Lantz, 1996; Zeiss & Steffen, 1996; Sternberg, 2000）。

（二）**行為學派的基本假設**：行為學派的主要假設是人的發展以學習為主軸，強烈的受到環境的影響，人出生就像白紙，環境進行建構或破壞（Ashford et al., 2009; Gray, 2007; Sternberg, 2000）。

1. 環境的形塑：對行為學派而言，與其說人和環境互動，不如說人是「被動地由環境制約」的產物，人的自主性很有限。
2. 問題的來源：問題或痛苦（如：焦慮和恐懼等負面情緒）是環境制約的產物；(問題行為：如：哭鬧和暴力) 則是懲罰的過度應用、不當行為被增強、正向行為不被增強或增強不足所造成。

環境的改變，問題的覺知，行為學派主張個體對於環境制約和塑造的覺察是新的行為反應的基礎。知性有限，不過，這種環境決定論的觀點後來有些修正，對於環境制約的經驗反思或思考也會影響學習。當我們環境適應的時候，我們也對環境的改變。

表 6-3 認知和行為學派的比較 (對環境的影響)

學派	人性	自由意志	內外環境對認知和覺知程度	學派靈敏性	環境和問題	治療
行為 (Skinner)	中立 (白紙)	外在決定論 (基因、前驅、環境、偶然)	外在環境型 (基礎、具體、知識具有有限)	中度靈敏	過程無限制 (控制、不覺行為之強制正實行為法、適應)	提供行為環境和學習的機會、不覺行為之獎勵
認知 (Ellis)	自主 (白紙)	外在決定論 (基因、前驅、環境、偶然)	內在環境型 (基礎、具體、知識具有有限)	高度靈敏	過程無限制 (控制、不覺行為之強制正實行為法、適應)	提供行為環境和學習的機會、不覺行為之獎勵

如：來到一個新環境，且適應不良，會有什麼行為問題？新的環境
 譬如：到新人到了新環境，適應能力有限

179 社會與工作心理學

學派	人性	自由意志	內外環境對認知和覺知程度	學派靈敏性	環境和問題	治療
行為 (Skinner)	中立 (白紙)	外在決定論 (基因、前驅、環境、偶然)	外在環境型 (基礎、具體、知識具有有限)	中度靈敏	過程無限制 (控制、不覺行為之強制正實行為法、適應)	提供行為環境和學習的機會、不覺行為之獎勵
認知 (Ellis)	自主 (白紙)	外在決定論 (基因、前驅、環境、偶然)	內在環境型 (基礎、具體、知識具有有限)	高度靈敏	過程無限制 (控制、不覺行為之強制正實行為法、適應)	提供行為環境和學習的機會、不覺行為之獎勵

Gray, 2007; Sternberg, 2000; Lantz, 1996; Zeiss & Steffen, 1996

環境、非理性思想
 自由意志
 兒童主義者 - what doing 觀念 best
 治療理論 漸行

參、核心概念

先設定目標、情緒結果、提供方法、這些改變的假設
 本段整理認知和行為理論的核心概念，事情就是事情

A = 事情 認知和覺知程度
 B = 認知 個人的經驗
 C = 情緒和結果 情緒和結果 (有時會有如當時的心緒有關)

一、認知理論

原理論對於正常的產生和治療異常的主要焦點都集中在認知

(一) **認知的 ABC 情緒理論**：Ellis（1995, 1996, 2001）廣為芳澤）認為環境中的事件（Activating event）引發人對自己知覺的結果（Believe，即：信念、想法、內在自尊、心像），這些認知的結果（Consequence）是情緒反應，認知如果是理性的或者合乎現實，情緒和行為就會健全，認知不理性可能會造成適應不良的情緒和行為，不理性的信念主要是來自三種強求的想法：「我一定要有很好的表現」、「我一定要受到別人公平的待遇」、「我的人生一定要順利、不能有挫折」。

(二) **失功能的認知**：Beck（Beck & Weishaar, 1995）認為理性或合乎現實的想法不見得能夠讓一個人適應良好，不理性的想法也不見得是錯誤的，但會去考慮到他的心理，去影響他的

242 社會個案工作理論與實務

就會有問題，重點是兩個的想法不能發揮調適的功能（快樂、自信、助人和等等），認知扭曲、負面、或失功能都是調適不佳的想法。這些想法是「自動」的，不必經由意識覺知便會自然而出現。也是「系統」的，可以整理出主題或模型，其中六種模型最常見：認知扭曲的模型

1. 「認知歸納」：證據缺乏、不足，甚至互相衝突，遽下定論或過度推論。例如：只因有一天特別忙碌有些失序，一位母親便下了「我是一個不稱職的母親」之結論。而由「我」

2. 斷章取義，只將顯而易見的資訊，只見到局部證據，遽下定論。如：昨晚派對之中，一位男士因為女朋友接過過去想繼續為他一位男士的話便下結論說對方「不忠」。

3. 過度泛化：從少數突發或重不重事件中萃取一些規則，廣泛地應用在其他情境。如：經歷過一次約會不順利，就下了「男人都不是一樣，不會喜歡我，只會拒絕我」的結論。

4. 事情輕重劃失衡：輕忽大事，如：母親得了絕症，兒子認為「只是小感冒，不久就會康復的」，或者誇大小事，如：一位學生說「如果考試的時候我不像其他學生一樣緊張，災難會臨到我身上。」

5. 個人化歸因：沒有明顯的證據，卻為事件承擔不必要的責任，忽略了己之外的因素。如：朋友最近因為情感問題心情不佳，打招呼的情緒不如以前，就下結論「我一定做錯事，惹怒了牠」。

6. 想法兩極化或二分化：將經驗、人、事物、自我表現、自我價值賦予兩種的評價，不是有就是無、非好即壞、黑或白，忽略了事物的多面特質。如：有一位學生自陳「我如果無法寫出最好的講義文，我就是一個失敗者。」

（三）認知問題和情緒連意：所有這些背後都有一非理性認知在運作（Ellis, 1995）或是認知系統性的扭曲造成（Beck, 1995），後者是整個個人在處理日常事實資訊過程，對外在訊息加以扭曲，逐漸擴展到內性的感覺和情緒，不同的扭曲造成不同的通常，每種通常都有其獨特的認知內容，例如：憂鬱來自對自我、經驗、和未來的負面看法，躁症是由於對自我看法的過度樂觀，對未來的過度樂觀，焦慮或恐慌都是對身心經驗或

243 社會個案工作理論與實務

他的看法的扭曲，妄想則是對於他人看法和動機的扭曲。強迫念頭對於不安的過度反應，必須以儀式驅除自己的威脅而產生強迫行為。觀念來自過度害怕批評，虛弱是對輕微症狀的過度反應。

（四）認知重建：解決認知扭曲的方法是認知重建，也就是教導案主有關認知和情緒與行為之間的關連。然後依據指出或挑戰案主非理性的認知（Ellis, 1995），或要求案主檢驗自己認知的真實性。以及這些方式是能夠真正在生活上發揮功能（Beck & Weishaar, 1995），然後教導新的認知或資訊處理的模式。

二、行為理論

以下簡述古典制約、操作性制約和相關的治療方式，由於社會學習理論（如：Bandura）針對行為學進行修正，加入榜樣學習，並強化認知的角色，本段也包含之（Gray, 2007）。

（一）制約學習 巴夫夫制約

古典制約的過程是中立刺激（不會引起反射反應的刺激，如：鈴聲）之後，緊跟著非制約的刺激（可能引起生理反射的刺激，如：食物）（如：讓口水），會讓原本未制約的反應（如：讓口水），轉變成為制約的反應，即使食物不出現，鈴聲也會引起讓口水，稱為制約的反應。緊張、焦慮、恐懼、嘔吐等不悅的感覺或問題是透過這樣的連結而習得。

（二）操作性制約

某種行為出現之後，只要伴隨著某種特定的結果（如：獎勵或懲罰），獎勵會造成該行為的增強，懲罰可能造成該行為的減弱。當特定結果出現之後，行為的反應可能會減弱或消失。

（三）治療的方式

1. 操作學習：在不覺行為出現之後，施以懲罰（如：電擊）以便減低重複率。一次=電

244 社會個案工作理論與實務

新的信念系統或管理信念（如：確信）

2. 消滅和內化療法：為了消除或削弱負向行為或生理制約情緒的反應。如：恐懼，將個案置於實際或想像的情境中，讓個案暴露於引起反應的刺激中（如：蛇），減少個案對該刺激的過度反應。這通常會經過多次嘗試。

3. 系統減敏療法：為了消除引起不悅反應（如：頭暈嘔吐），針對前往化學治療室中可被引導不悅反應的關聯刺激，從引發反應的強度較弱者開始，逐一的透過放鬆技術，以觀察實際或想像情境的方式，練習放鬆，以減少這些刺激引發反應的效果。

4. 行為修正法：以循序漸進的方式，一次訓練一種行為，可以隨時增加行為的頻率或強度。只要有正向行為出現就以增強物（如：讚美、代币、獎勵）強化正向的行為。

5. 社會學習：Bandura認為個體不是被動的受環境制約，學習也不是被動的，學習可以透過角色扮演的觀察，或者對於自己達成短期目標的效能之信念。這些學習的原則也常被認知學派運用。

肆、處遇原則與步驟

本段的處遇原則和步驟仍以認知治療為主，行為治療技巧為輔。

一、處遇原則

（一）處遇關係：透過溫暖、支持、尊重、鼓勵、合作的互動所建立的正面處遇關係，讓案主感覺到自己的重要，直接挑戰案主自尊的信念，也提供了工作者和個案討論人際互動的素材。挑戰案主對人際關係的負面想法；如果案主對把負面的看法或感受投射到工作者身上，正好提供檢視的機會（Lanta, 1996）。

（二）合作調查：認知治療建立在「合作」或「伙伴」關係（Beck

245 社會個案工作理論與實務

1995; Ellis, 1995; Gallagher-Thompson & Thompson, 1996），工作者和案主合作決定處遇目標、互相回饋，共同蒐集個案想法言行是否正向或適用的證據，以揭露扭曲的想法，予以反駁，然後介紹新的思考模式，實踐新的行為。

（三）說明教導：直接指出案主非理性的想法引發的問題，或者教導ABC模式，使個案了解想法是情緒和行為的成因（Ellis, 1995），或協助案主將自己的想法轉成假設，蒐集自己言行的證據，進行一連串驗證，檢驗這些假設是否適用（Beck, 1995），接著教導和執行改變的策略，如：交代作業以監控自己的想法。

（四）蘇式對話：蘇格拉底式問話或對話是認知療法最常用的技巧，其目的不在批評或攻擊案主，而是透過問話和對話指出案主的扭曲想法，取得詳細資料，評估案主的容忍度和自我能力，檢視持續扭曲想法和失能行為的後果，探索解決方案，試圖找出因應方法（Beck & Weishaar, 1995; Ellis, 1996）。

（五）行為技巧：認知治療經常運用行為技巧，例如：「情緒想像」要案主閉眼，想像可能發生的事件和可能引發的負面情緒，學習轉移到中性的情緒（Ellis, 1996），其他如：轉移注意力、安排日常活動、或放鬆技巧減少負面想法和情緒，角色演練或漸進式的任務練習和實作以面對焦慮情境，家庭作業監控想法和情緒（Beck, 1995; Beck & Weishaar, 1995; Ellis, 1996; Gallagher-Thompson & Thompson, 1996）。

二、處遇步驟

以下整合 Beck (Beck, 1995; Beck & Weishaar, 1995)、Gallagher-Thompson 和 Thompson (1996) 等人提出的處遇程序或步驟：

BD1053011 鄭宜庭
 BB1051110 陳映蓉
 BB1051009 鄭依璋
 BB1051012 尤瑋琳
 PE1051012 閻雋

壹、行為學派的連結

→ 所做出來的動作

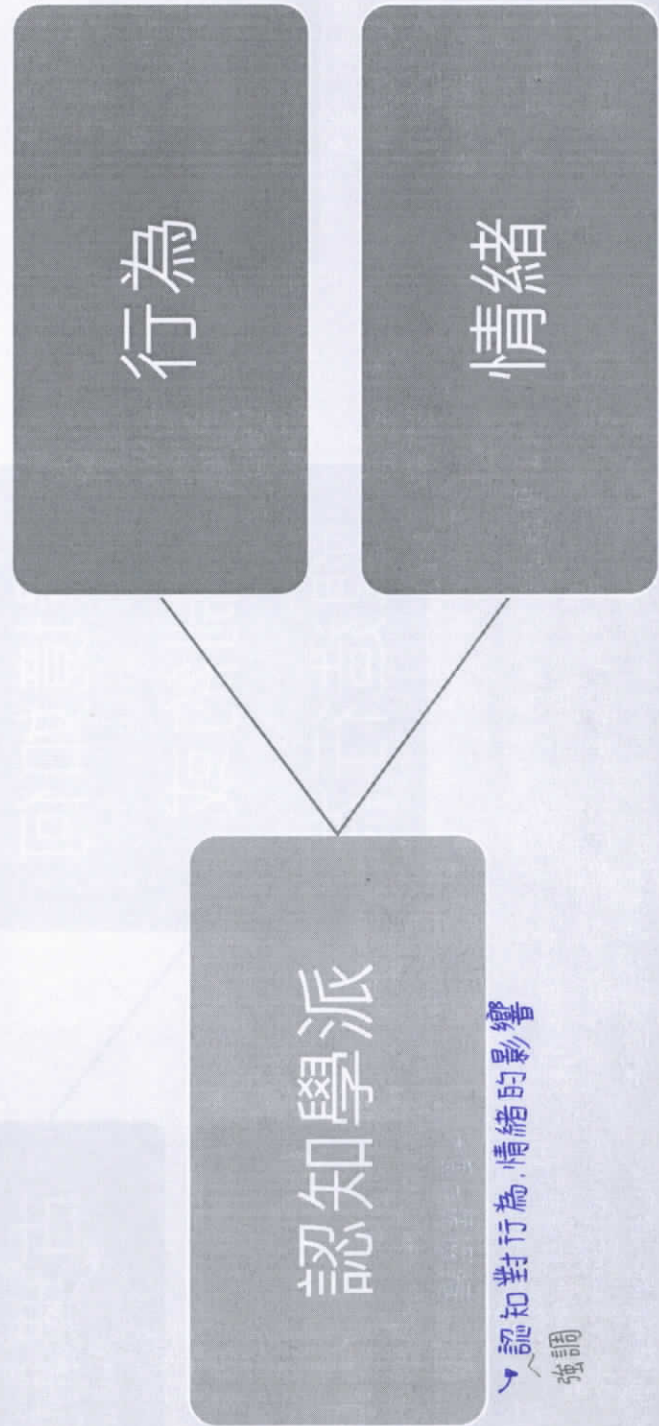

→ 認知對行為、情緒的影響
強調

另一事件刺激的出现。2件事物所存在的時間接近性(以前)
 古典制約的基本原理: 自然引發生理 or 情緒
 1. 無條件刺激(非制約刺激) ex: food
 2. 無條件反應(非制約反應) ex: 流口水
 ↳ 生理自動反應

3. 條件刺激(制約刺激) ex: 鈴聲
 ↳ 開始不會產生反應, 後面則會誘發生理反應
 4. 條件反應(制約反應) ex: 流口水

* 是一種學習的過程
 ↳ 巴夫洛夫的 dog!

環境如何制約或塑造行為

行為學派

古典制約

操作性制約

* 習得無助感:

個體被操作制約而表現出無助的行為, 不採取任何躲避傷害的行動!
 ex: dog 做任何 thing 嘗試皆無法逃離電擊的經驗, 因此不敢再嘗試逃離, 只會發出哀嚎, 逃避疼痛是不可能的!
 ex: 一件事物, 失敗再嘗試又失敗, 很快就知道不可能成功的更好, 因而放棄嘗試!

* 是一種歷程

◎ 因為環境中的刺激而產生新的積極行為, 學習產生!
 ☆ 強化(增加)

強化物: 一種刺激的事情, 增強操作反應在度發生
 正性強化物: 正向刺激事物, 在行為後出現

ex: 微笑 or 讚美

負性強化物: 停止痛苦刺激的事物

☆ 懲罰:

正向懲罰 → 施加嫌惡的事物
 負向懲罰 → 剝奪愉快的刺激

ex: 貓

斯金那的老鼠

↳ 給他 like

拿在手上
 正(負)增強
 正(負)懲罰
 削落
 拿在東西

改變認知為主

行為技巧為輔

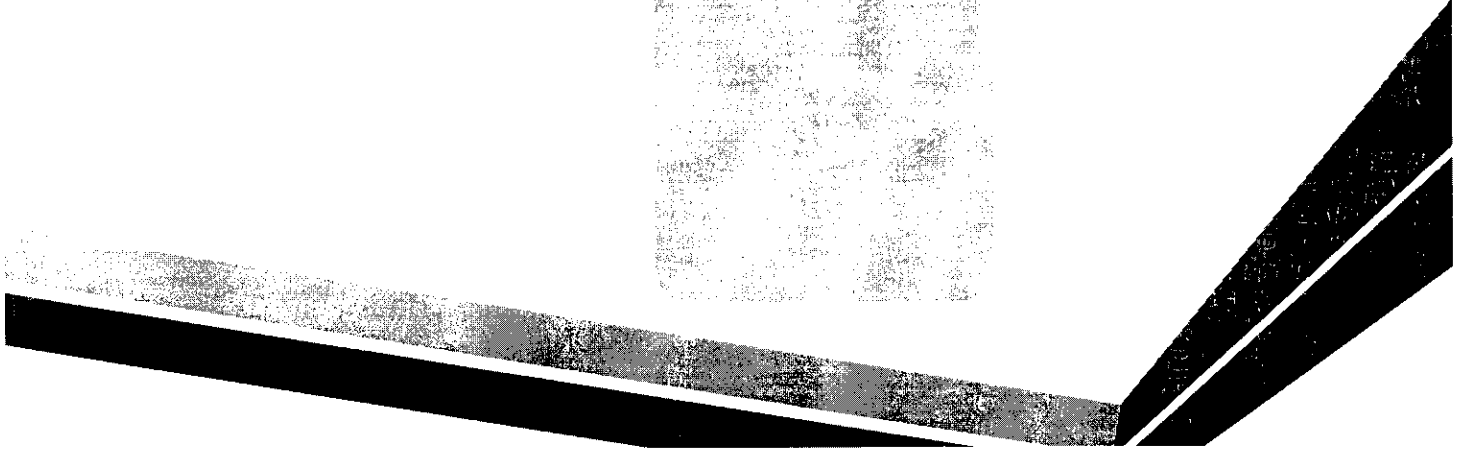
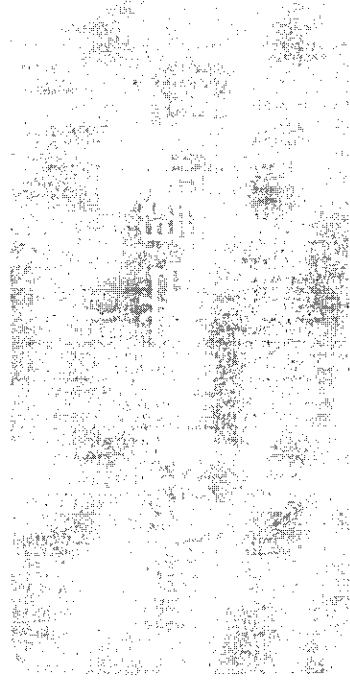
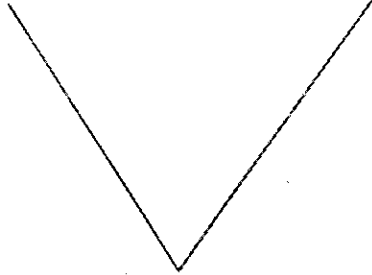

貳、基本假設

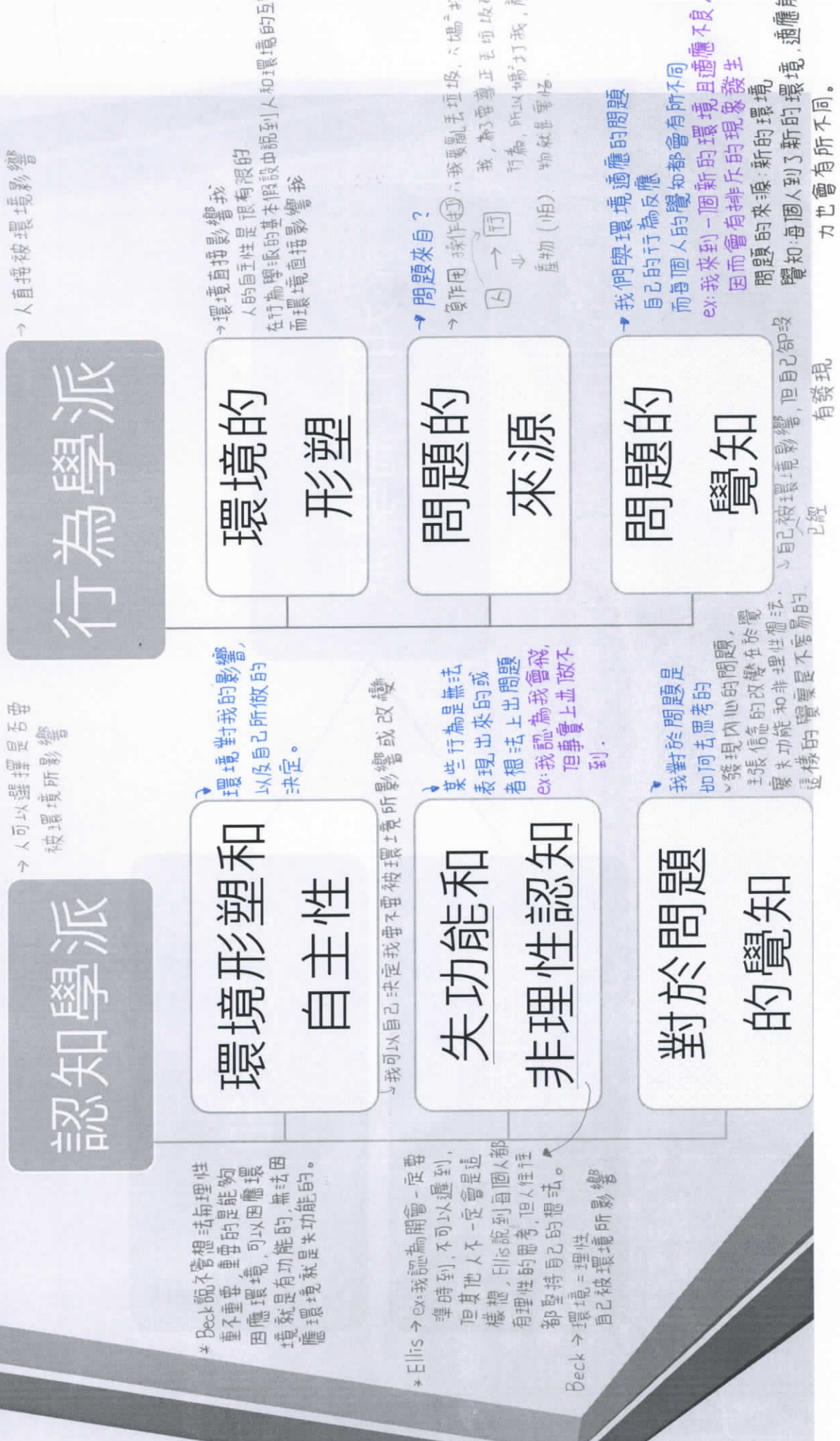

認知學派

→ 人可以選擇是否要被環境所影響

環境形塑和自主性

環境對我的影響，以及自己所做的決定。

→ 我可以自己決定我要不要被環境所影響或改變

失功能和 非理性認知

某些行為是無法表現出來的或者想法上出問題
ex: 我認為我會飛，但事實上並做不到。

對於問題的 的覺知

我對於問題是如何去思考的
→ 發現內心的問題，主張信念的改變在於觀察失功能和非理性想法，這樣的覺察是不容易的。

行為學派

→ 人直接被環境影響

環境的形塑

環境直接影響我的自主性是有限的 在行為學派的基本假設中說到人和環境的互而環境直接影響我

問題的來源

問題來自?
負作用 操作(打) 產物(怕)
行為, 所以掃打我, 產物就是害怕

問題的覺知

我們與環境適應的問題 自己的行為反應 而每個人的覺知都會有所不同
ex: 我來到一個新的環境且適應不良, 因而會有排斥的現象發生
問題的來源: 新的環境 覺知: 每個人到了新的環境, 適應力也會有所不同。

→ 自己已被環境影響, 但自己卻沒有發現

參、核心概念

害怕報告不好，所以緊張
 怕什麼我要報告得好，
 because 我還是學生，所以我還可多練習

* A → 事情, B 認知, C 是情緒和結果
 一件事 thing → 情緒 → 探討想法 → 怎麼去改變自己的想法。

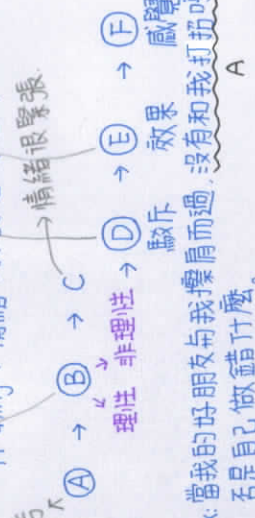

所有違常的背後都有一套非理性認知在發威，可
 認知多統扭曲所造成。
 而認知問題是非理性或共能的思考模式
 而有精神違常的人一定非理性的認知，有非理
 認知的人不一定有精神違常！
 ex: 厭食症，厭食症就是一種精神違常，害怕肥胖
 了非理性認知，但害怕肥胖的人不一定有厭
 症。

1. 協助案主接受對生活事件的自述決定情緒反應
2. 協助案主辨認不良功能的信念與思考模式
3. 協助案主確定錯誤認知的情境
4. 協助案主以正面的態度自述取代自貶自
 知
5. 協助案主獎賞自己成功
 結果

→ 人類社會行為的不良，是起因
 於人們對自己、他人、情境
 有錯誤的認知。

認知理論

認知重建

認知問題和 精神違常

失功能的 的認知

認知的 ABC理論

改變非理性想法
 → 不會是好朋友沒
 有看見你，才沒和你
 打招呼
 下次遇到一定會招呼，或許
 但試著在打招呼，或許
 會有不同的感覺

→ 都是我不好，都是他的錯
 ex: 我和妳是好朋友，在某天你不理我，
 我會覺得是我的錯，但事情上
 可能是對方的問題

→ 都是這樣的
 換某意外事件產生的信念，
 不恰當地應用在不相似的情
 境，或高影響

→ 把事情都混為一談
 沒充分及相關的證據
 就任意下定論。

隨意 歸納

過度 概化

個人化 歸因

斷章 取義

事情輕重 判斷失衡

想法兩極化 或二分化

→ 該做的 thing 沒做
 承擔不必要的責任
 總覺得是自己的
 錯

把大事看成小事
 把小事看成大事

→ 不對的就是錯的
 ex: 我如果沒有考 100 分，我就不是
 成績優異的人。

→ 去頭去尾
 ex: 選舉、新聞
 截取一些規則，將立
 些規則廣犯運用到
 其他事件當中
 ex: 一次面試的不順利，所以
 在之後的面試我會認為所有的
 面試官都不喜歡我

行為理論

制約學習

嫌惡學習

使用懲罰或懲罰的方式來改變不良行為
ex: 愛抽煙 → 一次10枝(懲罰)
電腦

洪水和內暴法

不斷的讓自己呈現在恐懼中降低敏感度
ex: 懼高症 → 求水
ex: 怕蛇 → 把自己關在全部都是蛇的地方
→ 恐懼,

系統減敏法

逐步克服要主不適當的行為
2種程序
◎ 放鬆 → 肌肉放鬆
◎ 恐懼 → 怕狗, 光看到, 想到就害怕

行為修正法

→ 正增強 → 給他like
9東西

社會學習

* 觀察他人的行為
* 觀察行為的後果而產生的學習
◎ 示範法: 栗主透過學習, 模仿他人
◎ 觀察模仿: 觀察他人行為加以模仿
ex: 人際關係
我是亞瑟人, 我想有好的的人際關係, 所以我去模仿人際關係好的人。

治療方式

操作性制約

人, 環境, 人與環

肆、處遇原則

處遇關係

合作調查

說明教導

蘇式對話

行為技巧

→ 以對話方式澄清彼此的觀念和想法。
不給答案，從對話中找答案

肆、處遇步驟

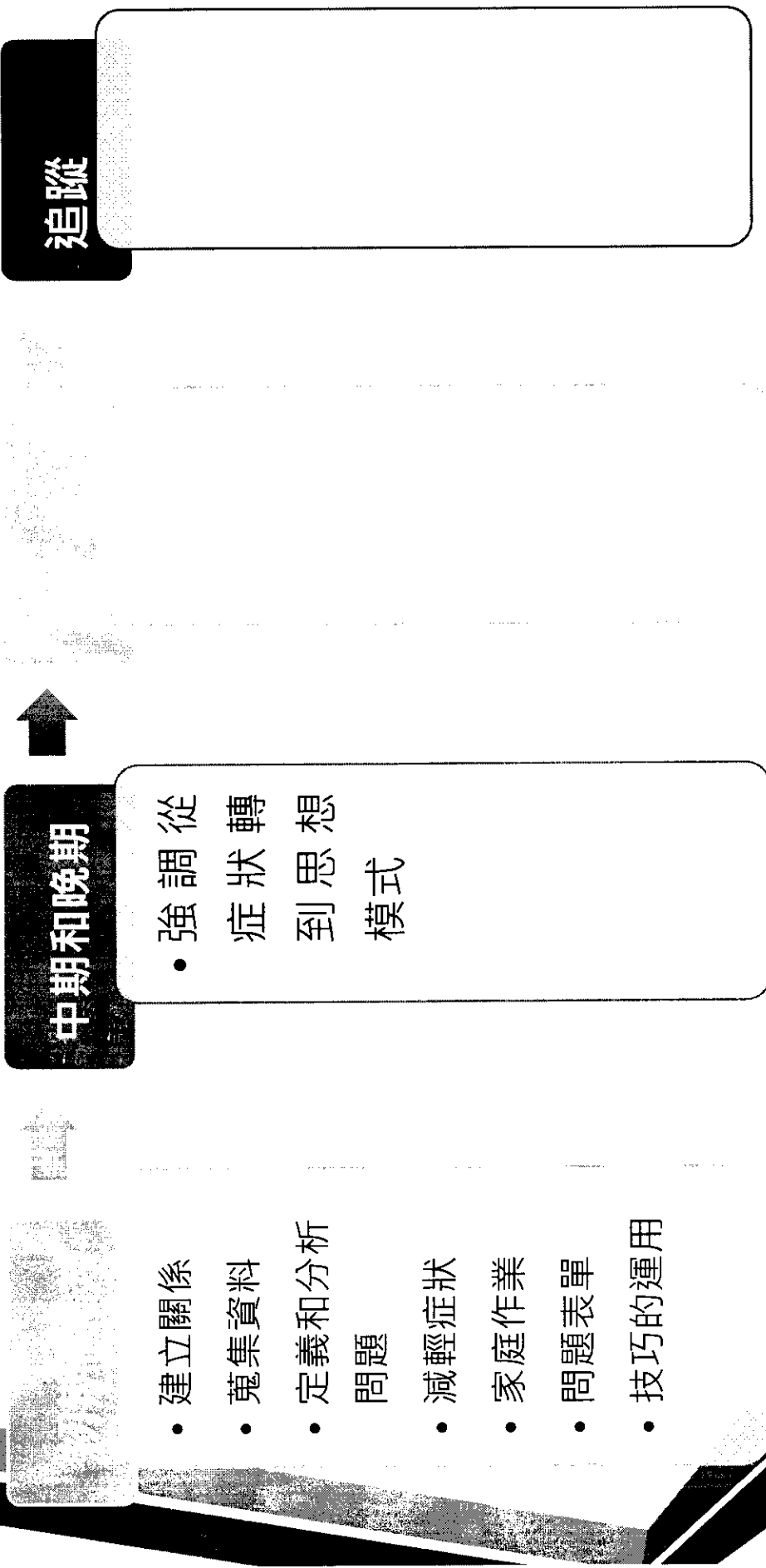

十、其他本課程可以參考資料

< 問答紀錄

問答題

何為綜融性社會工作？

採用不同的干預技巧，在不同的機構設施中，協助不同的業主群體處理個人與社會問題

< 課程討論

 張貴傑
2017-09-19 09:08

我對新聞事件的敏感度。

利用時間搜尋新聞，舉出一個最近對你印象深刻的社會事件新聞報導，並告訴我們你的想法？以及社工可以在這裏發揮什麼功能？

 鄭宜庭
2017-09-19 09:50:01

驚!中山女高、內湖高工接連爆性騷擾(三立新聞網, 20170918)

在現在的社會中，性騷擾已成為常見的社會議題，雖然有些加害人會受到法律的懲處，但這些懲處似乎都無法讓加害人有反省的機會，反而覺得沒什麼，我覺得他們很難因為懲處而改變他們的想法，當然加害人會做出那樣的行為舉止，或許也跟他的家庭背景或生長環境有關係，才讓加害人會做出那樣的行為。

社工這時候可以對加害人及受害人進行個案評估，和他們好好的聊聊內心的想法，但是要讓加害人及受害人敞開心胸是需要時間的，身為社工是需要有耐心的，在評估完後就可以進行後續的處理，也可以替個案資源連結，尋找可以協助個案的管道。

< 課程討論

 張貴傑
2017-10-03 09:09

國家對於兒童的政策
請每一組至少寫出三個想法

 鄭宜庭
2017-10-03 09:19:06

第八組

- 一.委託學校.教育單位，在課程中利用繪畫模式畫出自己的家庭，並且進行觀察。
 - 1.可以從學生繪畫的過程觀察學生的行為與情緒。
 - 2.觀察學生繪畫出來的家庭是否有出現異常
- 二.在炎熱的天氣下，學生穿著長袖長褲，經由老師關心後，多加關心。
- 三.選擇家訪時，以行為舉止較為奇怪的學生開始，在家訪中多加留意。

< 課程討論

 張貴傑
2017-10-24 08:51

同理心vs同情心的差別
Empathy vs sympathy

 鄭宜庭
2017-10-24 08:56:41

同理心是站在別人的角度去替他想，同情心是加入自己的情感來表達對事情的看法。

社會個案工作

社工 2A BD1053011 鄭宜庭

壹、重新建構

一、重新建構之意涵

重新建構又稱架新框。是家族治療取向和焦點解決治療常使用的技術。建構是每個人看待事情的眼光，也是每個人解釋事情的依據與原則。諮商師將個案描述的事件重新詮釋後，指出新的正向意義，是一種以新的視野來詮釋原有問題的一種諮商技術。重新建構的假設為當個體對原來的問題以新的眼光來解讀時，會改變個體對問題的意義，以及會產生新的觀點。

二、重新建構之功能

1. 認知方面：重新建構的技巧可以幫助個人擴展眼光，發展對事情的不同看法，當個人思考變得比較多元時，就不容易鑽牛角尖，較能看到成功經驗與正面意義。
2. 情緒方面：若用多元角度看待事物，比較不容易陷入負面情緒當中，重新建構技巧可以幫助個人感受到正面力量，較為安心。
3. 行動方面：重新建構技巧能夠讓人思考較為彈性，發展出來的策略也較為多元、有創意，當個人感受到正面力量時，也較有行動力。

三、重新建構之原則

諮商師需要先協助個案覺察自己的視框，並表達對個案視框的理解與尊重。當瞭解個案的建構之後，才能在個案的脈絡裡去開發不同的思考角度。另外諮商師也要尊重個人的建構，再增加新觀點，不需要堅持讓個案拋棄原有的想法。引導個案擴展看事情的角度，不代表個案原本的觀點是錯誤的，諮商師不用急著推銷新的觀點，避免讓個案有受到批評的感受。

貳、面質

一、定義

首先當諮商員發覺當事人的言語以及行為不一致時，即需協助當事人認清事情的問題，而其適當的使用時機包含下列幾種情況：

1. 當事人的行為、認知以及情緒上相互矛盾
2. 當事人的可能危害至他人利益
3. 當事人使用防衛性策略
4. 當事人無有效利用資源
5. 當事人未察覺到自己的限制

當發生以上之行為時，諮商員應在第一時間指出，並且糾正當事人矛盾，或者其逃避之處，以協助當事人了解真正的問題所在。值得注意的是，使用面質技術時，因談話過程就偏向於糾正，會使得當事人是以為被責罵或者批判，因此常會引起當事人對於諮商員的反彈，而在此部分，諮商員就必須搭配使用同理心技術以及情感反應技術來相互配合。

二、面質技術之注意事項

1. 諮商員使用面質技術時，內容應導向於當事人的資源、優缺點以及其限制方面。
2. 使用面質技術時，諮商員應根據當事人實際呈現的矛盾行為來面質，而並非單純依照諮商員的推測。
3. 諮商員應保持公正的態度，不可藉由面質技術來表示對當事人的不滿，或者藉此來處罰當事人。
4. 諮商員在諮商過程中，應注意當事人面質前後的差異性，來探究其是否有良好的成效。
5. 諮商過程中，當事人可能會產生反駁、生氣等等負面情緒，而在此情況下，諮商員應繼續執行面質技術，並非停止面質而去安撫當事人。

三、面質技術之功能

首先可協助當事人察覺出自己言行不一之處，再進而協助當事人去探討不一致的地方，因此可使當事人更進一步了解自己，並且深知自己的矛盾行為之原因或者情緒與態度。接著則可更深入研究當事人本身的人格模式，主要包含當事人本身的優點、缺點、資源以及限制四個部分。最後則應協助當事人清楚了解，其矛盾的行為妨礙到自己以及危害到他人的權益之情況，藉此讓當事人頓悟，並改善其矛盾的行為模式。

參、參考資料(教育百科)

重新建構

<http://pedia.cloud.edu.tw/Entry/Detail/?title=%E9%87%8D%E6%96%B0%E5%BB%BA%E6%A7%8B%EF%BC%88reframing%EF%BC%89>

面質

<http://pedia.cloud.edu.tw/Entry/Detail/?title=%E9%9D%A2%E8%B3%AA%E6%8A%80%E8%A1%93>

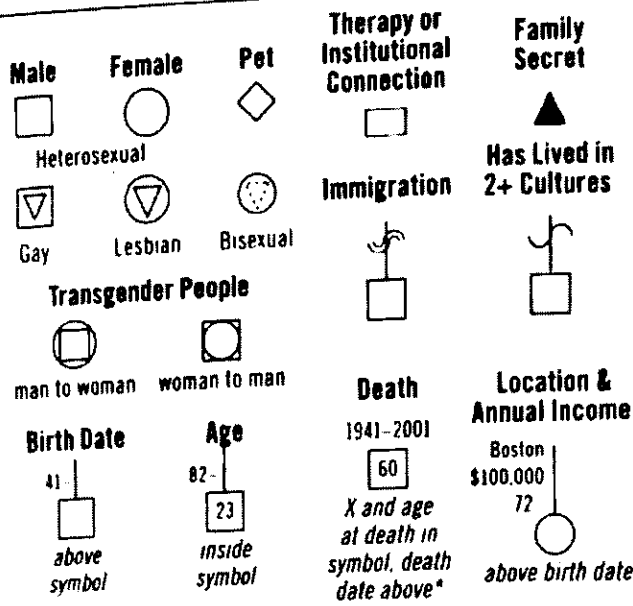

Household shown by circling members living together (couple living with their dog after launching children)

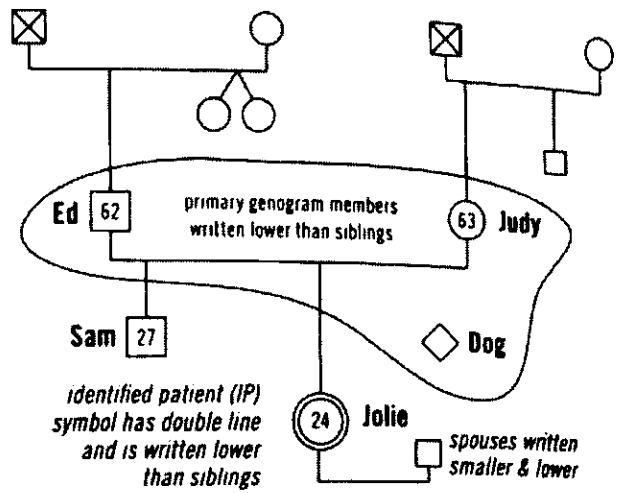

*When multiple deceased generators are included, use an X only for untimely death.

Marriage

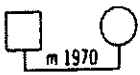

Secret Affair



Sexual Relationship Living Together

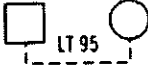

Committed Relationship



Adopted Child/Foster Child

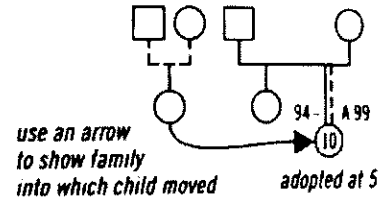

Marital Separation

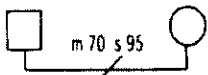

Marital Reconciliation After Separation

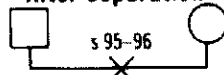

Divorce

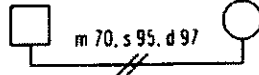

Reconciliation After Divorce

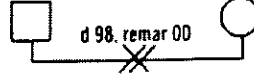

Divorce and Remarriage

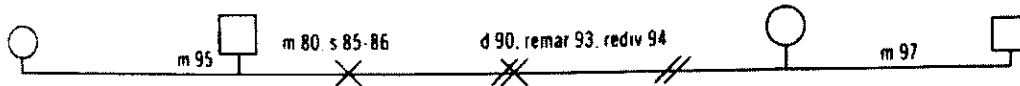

Donor Insemination

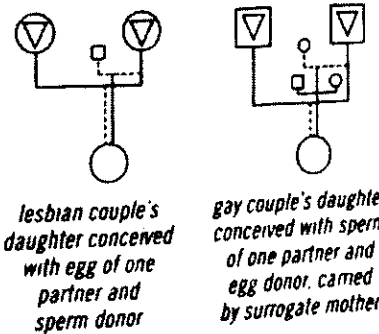

Children

list in birth order beginning with the oldest on left

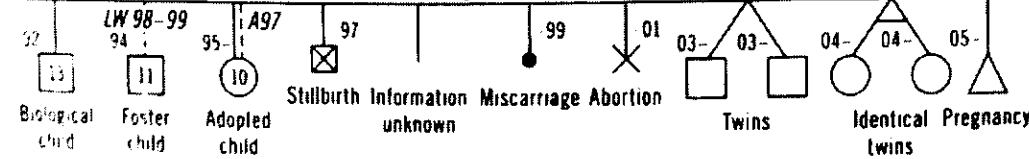

Interactional Patterns Between People

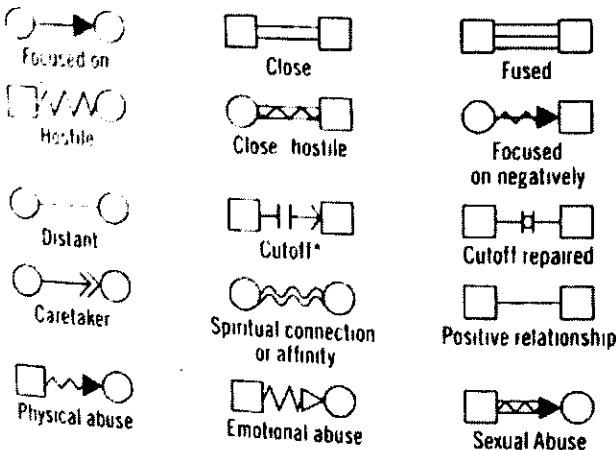

*Arrow (optional) shows directions

Addiction, Physical or Mental Illness or Other Problem

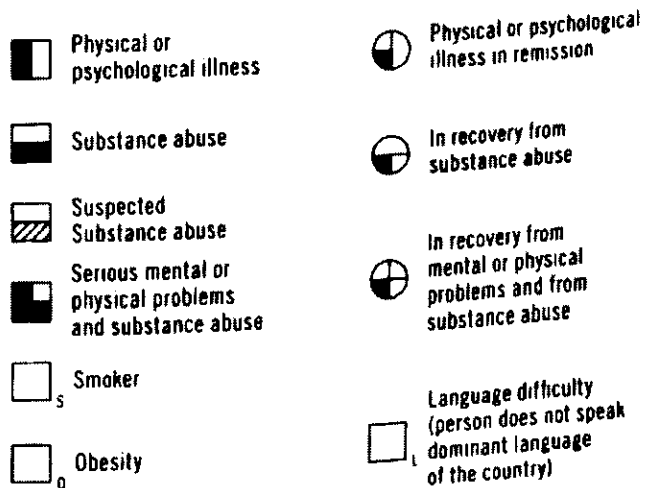

10

11

紅工具：歐思
三箭牌、邱壁保

44

-5

70

9

47

46

45

45

46

49

45

43

44 45

43

41

49 40 30 36

11

44 45

44 45

43

41

49 40 30 36

16

41

86-

47-

40

41

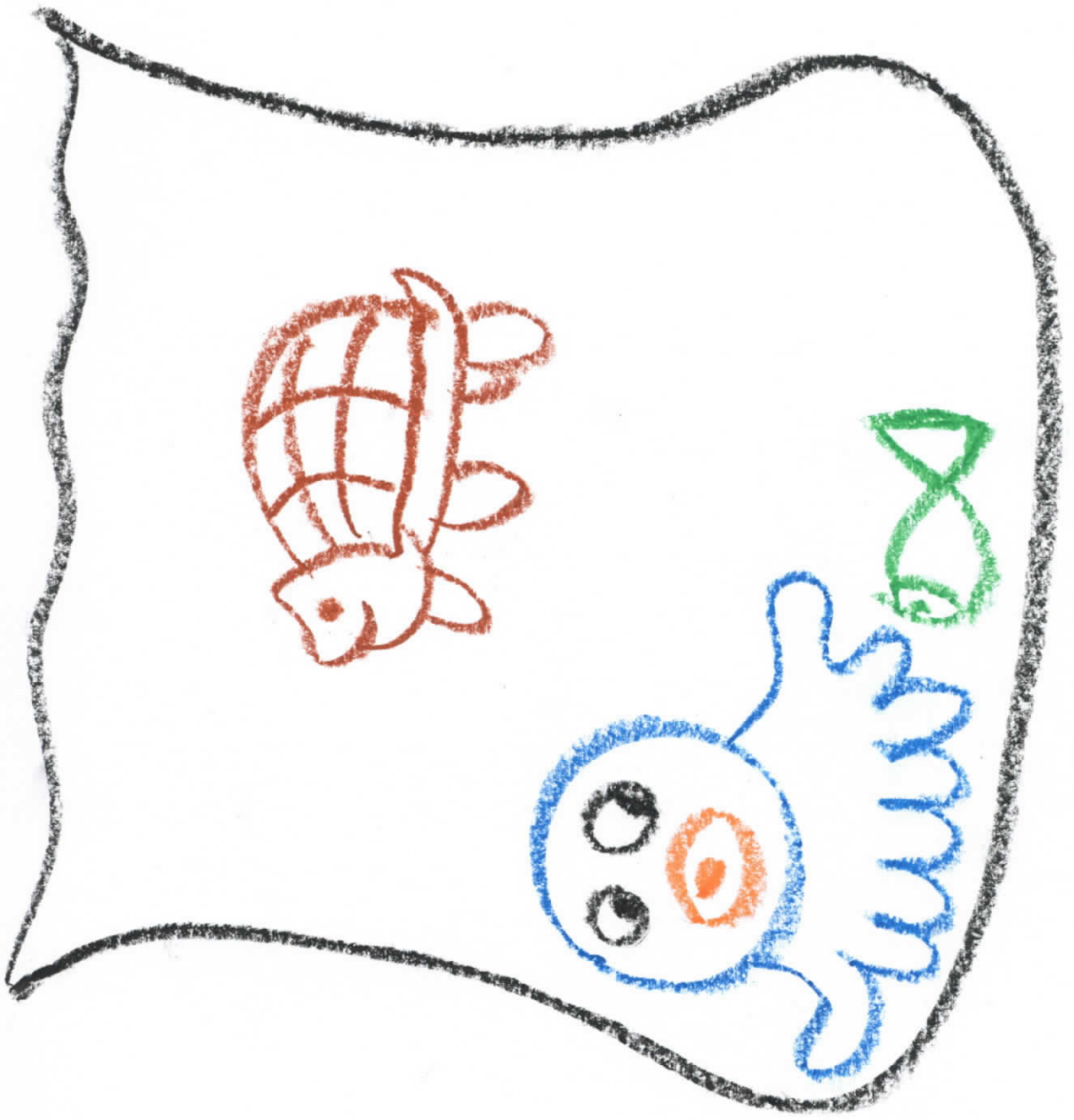



可憐的男孩兒（7歲）

氣死加傻眼的診所同事

爭發9110早上，男孩兒是919（六）被打的

正在準備關鐵門的我們，看到一個男孩兒獨自走來

阿姨我要喝水

好啊～你去二樓喝

男孩兒在樓梯間跌倒了（坐在樓梯哭泣中）

被我看到問他怎麼了是跌倒嗎？

他就點頭說對

你自己一個人來嗎？（沒多想的我）

點頭說是

問他哪裡痛，看一看沒什麼大礙

後來另一個同事走來，看到他的手怎麼一條一條被打過的痕跡還有瘀青的，新傷加舊傷加起來真的很多，看了整個嚇到，怎麼有人忍心這樣打小孩

弟弟你這裡怎麼了

我被阿姨打的，阿姨～我後面還有

這時的我們心裡只有充滿著??????什麼阿姨啊

是爸爸的女朋友

為什麼爸爸的女朋友要打你

我常被被打啊

阿姨用什麼打

掃把的後面，阿姨還把它打爆了，換一隻繼續打

那爸爸在幹嘛？

在旁邊哭（邊打傳說）

爸爸是打傳說打到哭哦？

爸爸叫我趕快來這裡躲（診所），不然怕阿姨等一下又打我

那爸爸現在在幹嘛？啊阿姨呢？

爸爸在家，阿姨也在家在睡覺

那你吃東西了嗎

有啊！

我說你吃什麼

他說蛋糕

我說誰買給你的

我自己買的

你怎麼有錢可以買

爸爸給我錢

啊你有沒有去上學

爸爸不讓我去了，因為老師說要報警，所以爸爸就幫我請假了

我們都只能像眼加氣死沒有別的了

同事問他，你的聲音本來就這樣嗎，還是昨天哭太大聲哭太久

不是，是我昨天哭太久哭太大聲

難道女朋友是爸爸的經濟來源嗎，不然怎麼都不敢回手或是直接分手???

看到一個七歲快八歲（二年級）的小孩男兒這樣真的很難過，問他什麼事情他都知道都可以回答的很清楚，家裡地址都可以說的一清二楚，爸媽的名字也都知道，我同事是個當媽的人看到這樣直接當場流淚，怎麼可以這麼的忍心忍痛這樣打，護理長看到直接幫他報警，總之目前現在男孩兒是安全被送到警局的。



法解

1. 家景法
2. 遺反兒童福利年福利和權益保障法

媒体看法

1. 加以嚴重看待事情
2. 把標題加以放大 (做新聞)
(張小小三暴打原毒兒)

媒体看法

1. 直接用主或的看法加以批評
2. 用以前的教育方式或意見都與社會

1. 先了解家庭狀況
2. 原生家庭的出現
3. 為何要對原生家庭
4. 了解為何原生家庭的習慣
5. 了解家庭成員的健康狀況
6. 向學校老師了解學生在校狀況 (ex: 人際關係)

《安全評估表》

案號：_____

主要照顧者姓名：_____（關係：父子）

次要照顧者姓名：_____（關係：母親）

此家戶是否在案中： 否 是（ 高風險 兒保 成保）

社工員：鄭宜慈

評估日期：2017年10月2日

評估時機： 初次評估 再次評估，第____次 結案評估

編號	接受評估的兒少（姓名）	觀察	訪問
A.	（案主）	<input checked="" type="checkbox"/> 是 <input type="checkbox"/> 否	<input type="checkbox"/> 是 <input type="checkbox"/> 否
B.		<input type="checkbox"/> 是 <input type="checkbox"/> 否	<input type="checkbox"/> 是 <input type="checkbox"/> 否
C.		<input type="checkbox"/> 是 <input type="checkbox"/> 否	<input type="checkbox"/> 是 <input type="checkbox"/> 否
D.		<input type="checkbox"/> 是 <input type="checkbox"/> 否	<input type="checkbox"/> 是 <input type="checkbox"/> 否
E.		<input type="checkbox"/> 是 <input type="checkbox"/> 否	<input type="checkbox"/> 是 <input type="checkbox"/> 否
F.		<input type="checkbox"/> 是 <input type="checkbox"/> 否	<input type="checkbox"/> 是 <input type="checkbox"/> 否
G.		<input type="checkbox"/> 是 <input type="checkbox"/> 否	<input type="checkbox"/> 是 <input type="checkbox"/> 否

造成兒少無法自我保護，處在無助狀態的原因（凡符合下列情況，請填上家戶內該名小孩的編號）：

編號	無助狀態	編號	無助狀態
	6 足歲以下		心智能力較弱
	被診斷或鑑定出有生理或心理病症		身體能力較弱
	嚴重的行為及情緒或心理問題		與社區隔離，或和其他成人、親友的接觸有限

第一部分：危險因素與保護能力

1A：危險因素

評估家戶是否存在以下危險因素，如果依目前可得資訊評估危險確實存在，請勾選「是」；若「無」，

請勾選「否」。

編號 是 否

- | | | | |
|-------|-------------------------------------|--------------------------|--|
| _____ | <input checked="" type="checkbox"/> | <input type="checkbox"/> | 1. 照顧者或家戶中成人對兒少造成嚴重的 身體傷害 ，或是將對他們造成身體傷害，請勾適當的形容：(可複選) |
| | <input checked="" type="checkbox"/> | | 對兒少造成非意外的嚴重傷害。 |
| | <input type="checkbox"/> | | 照顧者威脅要傷害兒少或進行報復。 |
| | <input checked="" type="checkbox"/> | | 過度的管教及體罰。 |
| | <input type="checkbox"/> | | 新生兒受物質濫用影響。 |
| | <input type="checkbox"/> | | 照顧者擔心自己會虐待兒少，甚至要求安置。 |
| _____ | <input type="checkbox"/> | <input type="checkbox"/> | 2. 照顧者沒有滿足兒少的 基本需求 ，以致對兒少已造成（或可能造成）嚴重的傷害。 |
| _____ | <input type="checkbox"/> | <input type="checkbox"/> | 3. 居住條件 不佳，且對於兒少的健康及安全有立即的威脅。 |
| _____ | <input type="checkbox"/> | <input type="checkbox"/> | 4. 當兒少遭受到他人嚴重傷害或可能遭受到他人嚴重傷害時，照顧者沒有提供 適切的保護 ，這些傷害包括肢體虐待、性侵害或疏忽。 |
| _____ | <input type="checkbox"/> | <input type="checkbox"/> | 5. 家中有 成人家暴 的情況，且已對兒少的生理及心理健康造成嚴重的危害。 |
| _____ | <input type="checkbox"/> | <input type="checkbox"/> | 6. 照顧者大量使用 負面 的語言來描述兒少，或對兒少表現否定的態度或行為，且其行為造成兒少嚴重的心理創傷。 |
| _____ | <input type="checkbox"/> | <input type="checkbox"/> | 7. 懷疑兒少遭到 性侵害 ，且照顧者的行為使兒少的安全受到立即的威脅。(可複選) |
| | <input type="checkbox"/> | | 被懷疑或是已確認是性侵害的加害者可以持續接觸兒少。 |
| | <input type="checkbox"/> | | 照顧者將性侵害或是調查的結果歸罪於兒少。 |
| | <input type="checkbox"/> | | 照顧者不相信有性侵害事件發生的可能性。 |
| _____ | <input type="checkbox"/> | <input type="checkbox"/> | 8. 案家不提供讓社工與兒少接觸的管道， 阻礙或逃避 調查的進行，或是有其他理由認為案家有搬離的打算。 |
| _____ | <input type="checkbox"/> | <input type="checkbox"/> | 9. 照顧者對於兒少身上的傷痕無法提出 合理的解釋 ，或對於是哪一種類型的傷害，以及傷害如何形成前後回答不一致，表示兒少可能處在立即的危險當中。 |
| _____ | <input type="checkbox"/> | <input type="checkbox"/> | 10. 照顧者(疑)有心理疾病、智能障礙、認知受損，或是身體 狀況不佳 ，並且導致無法監督、照護或保護兒少。 |
| _____ | <input type="checkbox"/> | <input type="checkbox"/> | 11. 照顧者因 物質濫用 而嚴重損害其監督、保護、照顧兒少的能力。 |
| _____ | <input type="checkbox"/> | <input type="checkbox"/> | 12. 兒少目前的處境未達到但接近上述 11 項危險因素的門檻，但結合照顧者之前曾有的或可能有的兒虐紀錄、照顧者先前虐待兒少的嚴重程度、以及照顧者對之前兒虐事件的反應，綜合判斷 認定 兒少的安全受到立即的威脅。 |
| _____ | <input type="checkbox"/> | <input type="checkbox"/> | 13. 其他（請說明） |

(如果沒有勾選以上任一危險因素，請跳答第三部分)

1B：目前的保護能力

請勾選以下對任一兒少或照顧者的適當描述。

兒少

1. 兒少具有認知、生理、情緒上的**能力**可參與安全維護行動。

照顧者

2. 照顧者意識到已經讓兒少面臨極大的安全威脅，且**有意願**主動參與安全計畫。
3. 照顧者**認識的人**當中有一個或多個願意且適合參與安全計畫，而且照顧者也願意接受他們的協助。
4. 照顧者願意與社政單位**合作**，包括配合社政單位的調查評估與後續服務。
5. 照顧者**意識到且承諾**會滿足兒少的身心需求。
6. 照顧者具有認知、生理、情緒上的**能力**可參與安全計畫。
7. 照顧者表現出他**有能力**利用資源或服務，提供必要的安全維護措施。
8. 有事實顯示照顧者與兒少有健康而良好的**關係**。
9. 照顧者曾**採取行動**確保兒少免於類似的危險。
10. 有**立即可得**的社區服務與資源。
11. 照顧者願意且能夠採取保護兒少的**行動**，以確保相對人不會和兒少單獨相處，使兒少免於受到相對人的再次傷害。
12. 其他（請說明）
-

第二部分：安全對策

（如果沒有勾選 1A 任一危險因素，請跳答第三部分）

針對 1A 被指認出來的「危險因素」，檢視 1B「目前的保護能力」，並據此評估以下「安全對策」能否控制 1A 的危險因素。

2A：留在家中的安全對策

下列 1-8 項是可以讓兒少留在家中的安全對策。

2B：家外安置的安全對策

如果下列 1-8 項安全對策都無法讓兒少安全留在家中，則從 2B「家外安置」的選項中擇一勾選，並進行委託安置或緊急安置的程序。

請勾選出所有適用的對策選項：

2A：留在家中的安全對策

1. 由社工介入或提供直接服務（不包括調查）。
2. 運用案家本身、鄰里等資源以維護兒少安全。
3. 運用社區的機構或服務以維護兒少安全。
4. 有照顧者可以適切地保護兒少，防止其受到相對人之不當對待。
5. 相對人自願或遭法律強制離開住所。
6. 照顧者已經（或打算）將兒少搬到相對人無法接近到的住所。
7. 照顧者已經（或打算）採取法律行動，使兒少能繼續留在家中。

8. 其他（請說明）

2B：家外安置的安全對策

9. 照顧者同意暫時性的家外安置（依兒童及少年福利與權益保障法第 62 條）。
10. 前述 1-9 項安全對策都無法充分確保兒少的安全，執行緊急安置（依兒童及少年福利與權益保障法第 56 條）

第三部分：安全評估結果

請根據前面 1A「危險因素」、1B「目前的保護能力」，以及其他已知有關該案家的資訊所做的綜合研判，針對每一位兒少勾選其「安全評估結果」。

評估結果	說 明
安全	訪查當下，未指認出任何危險。 依據日前可得的資訊，判斷兒少目前沒有遭受嚴重傷害的立即危險。
有計畫才會安全	訪查當下，存在一個或多個危險因素，必須要有安全計畫，才能將兒少留在家中。
不安全	訪查當下，存在一個或多個危險因素，且將兒少移出原生家庭是唯一可行的處遇方式。 若不移出，兒少有可能面臨立即的危險或嚴重的傷害。

編號	接受評估的兒少（姓名）	安全評估結果
A.	黃子	<input type="checkbox"/> 安全 <input checked="" type="checkbox"/> 有計畫才安全 <input type="checkbox"/> 不安全
B.		<input type="checkbox"/> 安全 <input type="checkbox"/> 有計畫才安全 <input type="checkbox"/> 不安全
C.		<input type="checkbox"/> 安全 <input type="checkbox"/> 有計畫才安全 <input type="checkbox"/> 不安全
D.		<input type="checkbox"/> 安全 <input type="checkbox"/> 有計畫才安全 <input type="checkbox"/> 不安全
E.		<input type="checkbox"/> 安全 <input type="checkbox"/> 有計畫才安全 <input type="checkbox"/> 不安全
F.		<input type="checkbox"/> 安全 <input type="checkbox"/> 有計畫才安全 <input type="checkbox"/> 不安全
G.		<input type="checkbox"/> 安全 <input type="checkbox"/> 有計畫才安全 <input type="checkbox"/> 不安全

以上的安全評估結果是否有考慮到案家的原住民或跨國婚姻背景，或是文化及語言因素？

是 否

安全計畫

案號：_____

社工人員：薛道平 日期：1999年11月1日 下次評估時間：

危險陳述：

危險因素編號	兒少編號	甚麼樣的危險？	應該怎麼做？	誰來做？	如何得知在進行？	預定完成時間
1	六	藥物，酒精	守夜，禁酒	父母	其守夜時，不飲酒	

我已收到並接受安全計畫的內容。

(照顧者簽名)

(日期)

_____/_____/____

(社工員簽名)

(日期)

_____/_____/____

(督導簽名)

(日期)

_____/_____/____